

Lewmar CPX Vertical Windlass

66300104 Issue 1

GB

Owner's Installation,
Operation & Basic
Servicing Manual

D

Installations-, Betriebs-
und Wartungshandbuch

F

Manuel d'installation,
de fonctionnement
et d'entretien

E

Manual de Instalación,
Operación y Servicio

I

Guida all'installazione,
all'uso e alla
manutenzione

S

Bruksanvisning för
installation, drift
och service



LEWMAR®

www.lewmar.com

Contents

1. Introduction	3
1.1 Product support	3
1.2 CE Approvals	3
1.3 Important information about this manual	3
2. Safety Notices	4
2.1 Windlass general	4
2.2 Fitting	5
2.3 Electrical	5
3. Installation	6
3.1 Basic requirements	6
3.2 Accessories	6
3.3 Gypsy Suitability	6
3.4 Above deck preparation	7
3.5 Deck thickness	8
3.6 Bellow deck preparation	9
3.7 Above deck fitting	10
3.8 Under deck fitting	12
3.9 Loading rope/chain	13
4. Electrical Wiring	14
4.1 Electric cable selection	14
4.2 Wiring	14
4.3 Control switch installation	15
4.4 Wiring diagram	16
5. Operation	17
5.1 Braked anchor free-fall	17
5.2 Power up/down	18
5.3 Optional manual recovery kits	19
5.4 Independent warping	20
5.5 Operating tips	21
6. Servicing	22
6.1 Servicing schedule	22
6.2 Gypsy replacement/service	23
6.3 Gypsy/drum replacement	23
6.4 Control arm replacement/service/retrofitting	24
6.5 Parts list CPX 1	25
6.6 Parts list CPX 2/3	26
6.7 Parts list CPX 4/5	27
7. Specifications	28
7.1 CPX 1-3 Dimensions	28
7.2 CPX 4/5 Dimensions	29
7.3 Deck template guide	30
7.4 Electric specifications	31
8. Trouble shooting	32
8.1 Electric windlass	32
9. Warranty	33
9.1 Limited Warranty and Key Terms of Supply by Lewmar	33

Inhalt

1. Einleitung	3
1.1 Produktunterstützung	3
1.2 CE Zulassung	3
1.3 Wichtige Informationen zu dieser Anleitung	3
2. Sicherheitshinweise	4
2.1 Ankerwinde, allgemein	4
2.2 Montage	5
2.3 Elektrik	5
3. Montage	6
3.1 Basis Anforderungen	6
3.2 Zubehör	6
3.3 Kettennüsse	6
3.4 Vorbereitungen auf Deck	7
3.5 Deckstärke	8
3.6 Vorbereitungen unter Deck	9
3.7 Montage an Deck	10
3.8 Montage unter Deck	12
3.9 Einziehen Tauwerk/Kette	13
4. Elektrische Montage	14
4.1 Auswahl elektrische Kabel	14
4.2 Verkabelung	14
4.3 Anschluss der Schaltkabel	15
4.4 Schaltplan	16
5. Bedienung	17
5.1 Gebremstes Anker fieren	17
5.2 Motorisiertes Heben und Fieren	18
5.3 Handnotbetrieb	19
5.4 Separate Bedienung	20
5.5 Bedienungsstipps	21
6. Wartung	22
6.1 Service Intervalle	22
6.2 Kettennuss Austausch/Service	23
6.3 Ketten/Verholspill Austausch	23
6.4 Austausch des Control Arms	24
6.5 CPX 1 Teileliste	25
6.6 CPX 2/3 Teileliste	26
6.7 CPX 4/5 Teileliste	27
7. Technische Daten	28
7.1 CPX 1-3 Abmessungen	28
7.2 CPX 4/5 Abmessungen	29
7.3 Deckschablonen Richtlinie	30
7.4 Elektrische Spezifikationen	31
8. Fehlersuche	32
8.1 Elektrische Ankerwinde	32
9. GEWÄHRLEISTUNG	33
9.1 GEWÄHRLEISTUNG und LIEFERBEDINGUNGEN VON LEWMAR	33

Contenu

1. Introduction	3
1.1 Soutien Technique	3
1.2 Agrément CE	3
1.3 Informations importantes à propos de ce manuel	3
2. Avis de sécurité	4
2.1 Généralités	4
2.2 Installation	5
2.3 Electrique	5
3. Installation	6
3.1 Outils nécessaires	6
3.2 Accessoires	6
3.3 Conformité des barbotins	6
3.4 Préparation sur le pont	7
3.5 Epaisseur du pont	8
3.6 Préparation sous le pont	9
3.7 Installation sur le pont	10
3.8 Montage sur le pont inférieur	12
3.9 Chargement de la corde/chaîne	13
4. Installation Electrique	14
4.1 La sélection du câble électrique.	14
4.2 Câblage	14
4.3 Installation de l'interrupteur de control	15
4.4 Schéma de câblage	16
5. Opération	17
5.1 La chute libre contrôlée de l'ancre	17
5.2 Opération montée/descente	18
5.3 La remontée manuelle	19
5.4 Utilisation de la poupée indépendante	20
5.5 Conseils d'utilisation	21
6. Service	22
6.1 Planning d'entretien	22
6.2 Barbotin - remplacement/service	23
6.3 Remplacement du Barbotin/tambour	23
6.4 Remplacement / Entretien du bras de contrôle	24
6.5 Liste des pièces CPX 1	25
6.6 Liste des pièces CPX 2/3	26
6.7 Liste des pièces CPX 4/5	27
7. Spécifications	28
7.1 Dimensions CPX 1-3	28
7.2 Dimensions CPX 4/5	29
7.3 Guide gabarit de pont	30
7.4 Caractéristiques électriques	31
8. Resolution de problemes	32
8.1 Guindeau électrique	32
9. Limites de garantie	34
9.1 Limites de garantie et Conditions de Fourniture par Lewmar	34

Contenido

1. Introducción	3
1.1 Soporte de los productos	3
1.2 Homologaciones CE	3
1.3 Información importante a cerca de este manual	3
2. Avisos de Seguridad	4
2.1 El molinete en general	4
2.2 Instalación	5
2.3 Instalación eléctrica	5
3. Instalación	6
3.1 Requerimientos básicos	6
3.2 Accesorios	6
3.3 Cabestrante	6
3.4 Preparación sobre cubierta	7
3.5 Espesor de la cubierta	8
3.6 Preparación bajo cubierta	9
3.7 Instalación por encima de cubierta	10
3.8 Montaje bajo cubierta	12
3.9 Carga de cadena/cabo	13
4. Cableado Eléctrico	14
4.1 Selección del cable eléctrico	14
4.2 Cableado	14
4.3 Instalación del interruptor de control	15
4.4 Diagrama de cableado	16
5. Operación	17
5.1 Frenos de anclaje de caída libre	17
5.2 Encender o apagar	18
5.3 Recuperación Manual	19
5.4 Deformaciones	20
5.5 Consejos de funcionamiento	21
6. Revisión	22
6.1 Prestación de servicios	22
6.2 Barboten - servicio/recambio	23
6.3 Barboten/Campana - repuestos	23
6.4 Sustitución/mantenimiento/actualización del brazo de control	24
6.5 Lista de piezas CPX 1	25
6.6 Lista de piezas CPX 2/3	26
6.7 Lista de piezas CPX 4/5	27
7. Especificaciones	28
7.1 CPX 1-3 Dimensiones	28
7.2 CPX 4/5 Dimensiones	29
7.3 Guía plantilla de cubierta	30
7.4 Especificaciones eléctricas	31
8. Resolución de problemas	32
8.1 Molinete Eléctrico	32
9. Garantía Limitada	34
9.1 Garantía Limitada y Condiciones de Suministro de Lewmar	34

Contenuti

1. Introduzione	3
1.1 Assistenza	3
1.2 Conformità CE	3
1.3 Nota importante su questo manuale	3
2. Sicurezza generale	4
2.1 Ancoraggio	4
2.2 Installazione	5
2.3 Impianto elettrico	5
3. Installazione	6
3.1 Indicazioni per l'installazione	6
3.2 Accessori	6
3.3 Compatibilità barbotin	6
3.4 Preparazione della coperta	7
3.5 Spessore della coperta	8
3.6 Preparazione sotto coperta	9
3.7 Installazione in coperta	10
3.8 Operazioni sotto coperta	12
3.9 Inserimento catena	13
4. Impianto elettrico	14
4.1 Scelta dei cavi	14
4.2 Connessioni	14
4.3 Installazione dei comandi	15
4.4 Connessioni accessori	16
5. Utilizzo	17
5.1 Utilizzo della frizione	17
5.2 Utilizzo del motore	18
5.3 recupero manuale	19
5.4 Funzionamento tonneggio indipendente	20
5.5 Note per l'utilizzo	21
6. Manutenzione	22
6.1 Manutenzione ordinaria	22
6.2 Manutenzione e sostituzione barbotin	23
6.3 Versione con campana	23
6.4 Braccio spingi-catena (sostituzione, installazione, manutenzione)	24
6.5 CPX 1 codici	25
6.6 CPX 2/3 codici	26
6.7 CPX 4/5 codici	27
7. Specifiche	28
7.1 CPX 1-3 dimensioni	28
7.2 CPX 4/5 dimensioni	29
7.3 dima foratura coperta	30
7.4 Caratteristiche elettriche	31
8. Individuazione guasti	32
8.1 Verricelli elettrici	32
9. Garanzia	35
9.1 Condizioni di garanzia delle forniture Lewmar	35

Innehåll

1. Introduktion	3
1.1 Produktsupport	3
1.2 CE-märkning	3
1.3 Viktig information om den här handboken	3
2. Säkerhet	4
2.1 Ankarspel – allmänt	4
2.2 Montering	5
2.3 Elektricitet	5
3. Installation	6
3.1 Grundläggande krav	6
3.2 Tillbehör	6
3.3 Kabelarets användningsområde	6
3.4 Installationsförberedelser på däck	7
3.5 Däckstjocklek	8
3.6 Installationsförberedelser under däck	9
3.7 Ovan däck	10
3.8 Montering under däck	12
3.9 Montering av lina/kätting	13
4. Kabeldragning	14
4.1 Kabeldimensionering	14
4.2 Kabeldragning	14
4.3 Installation av huvudbrytare	15
4.4 Kopplingschema	16
5. Användning	17
5.1 Broms för ankring med fri fällning	17
5.2 Start/stopp	18
5.3 Manuell hemtagning, modellerna	19
5.4 Oberoende varpning, modellerna	20
5.5 Tips	21
6. Service	22
6.1 Servicingsschema	22
6.2 Byte av och service på kabelar på modellerna	23
6.3 Byte av kabelar/trumma	23
6.4 Service/byte/eftermontering av kontrollarm	24
6.5 Reservdelslista – CPX 1	25
6.6 Reservdelslista – CPX 2 och 3	26
6.7 Reservdelslista – CPX 4 och 5	27
7. Tekniska specifikationer	28
7.1 Mått – CPX 1 till 3	28
7.2 Mått – CPX 4 till 5	29
7.3 Däcksmall	30
7.4 Elspecifikationer	31
8. Felsökning	32
8.1 Elektriska ankarspel	32
9. Garanti	35
9.1 Lewmars garanti och leveransvillkor	35

1. Introduction

Dear Customer,
Thank you for choosing Lewmar.
Lewmar products are world renowned for their quality, technical innovation and proven performance. With a Lewmar product you will be provided with many years of outstanding service.

1.1 Product support

Lewmar products are supported by a worldwide network of distributors and Authorised Service Representatives. If you encounter any difficulties with this product, please contact your national distributor, or your local Lewmar dealer. Details are available at: www.lewmar.com

1.2 CE Approvals

For CE approval certificates contact Lewmar.

1.3 Important information about this manual

Throughout this manual, you will see safety and product damage warnings. You must follow these warnings carefully to avoid possible injury or damage.

The type of warnings, what they look like, and how they are used in this manual are explained as follows:

⚠ WARNING! This is a warning against anything which may cause injury to people if the warning is ignored. You are informed about what you must or must not do in order to reduce the risk of injury to yourself and others.

⊘ SAFETY SYMBOL. When you see the safety symbol it means: "Do not..."; "Do not do this"; or "Do not let this happen".

1. Einleitung

Vielen Dank für die Wahl einer Lewmar Ankerwinde. Lewmar Produkte sind weltweit bekannt für ihre Qualität, technische Innovation und bewiesene Leistungsfähigkeit. Mit einer Lewmar Ankerwinde steht Ihnen für viele Jahre ein erstklassiger Service zur Verfügung.

1.1 Produktunterstützung

Lewmar Produkte werden durch ein weltweites Netz von Großhändlern und autorisierten Service Stationen betreut. Sollten Probleme mit diesem Produkt auftreten, bitten wir Sie, Ihren nationalen Großhändler oder Ihren lokalen Lewmar Händler anzusprechen. Details unter: www.lewmar.com

1.2 CE Zulassung

Für ein CE Zertifikat kontaktieren Sie bitte Lewmar

1.3 Wichtige Informationen zu dieser Anleitung

In dieser Anleitung finden Sie Sicherheitshinweise und Informationen, um eine Beschädigung des Produktes zu vermeiden. Sie müssen diesen Anweisungen strikt folgen, um mögliche Verletzungen oder Schäden zu vermeiden.

Wie diese Warnungen beachtet werden müssen und wie sie in diesem Manual erklärt sind, wie folgt:

⚠ Warnung! Dies ist eine Warnung, die bei Nichtbeachten ernsthafte Verletzungen von Personen verursachen kann. Sie werden informiert, was Sie tun sollen oder nicht tun dürfen, um ein mögliches Verletzungsrisiko von Ihnen oder anderen Personen zu minimieren.

⊘ Sicherheitszeichen Wenn Sie das Sicherheitszeichen sehen, meint dies: "Dies nicht..." "Vermeiden Sie dies" oder "Lassen Sie dies nicht geschehen".

1. Introduction

Cher Client,
Merci d'avoir choisi un guindeau Lewmar. Les produits Lewmar sont reconnus dans le monde entier pour leurs qualités, innovations techniques et leurs performances. Vous êtes assuré de nombreuses années de service exceptionnel.

1.1 Soutien Technique

Les produits Lewmar sont suivis par un réseau mondial de distributeurs et de sociétés de services agréés. Si vous rencontrez des difficultés avec ce produit, veuillez contacter votre distributeur national ou votre agent local.

Détails disponibles sur:

www.lewmar.com

1.2 Agrément CE

Pour obtenir les certificats CE veuillez contacter Lewmar.

1.3 Informations importantes à propos de ce manuel

Dans ce manuel vous allez voir des mises en garde de sécurité et des précautions d'emploi. Vous devez suivre attentivement ces instructions afin d'éviter de possibles accidents ou dommages.

Le type de mise en garde, leur représentation, et leur utilisation dans ce manuel sont expliquées comme suit:

⚠ ATTENTION! Ceci est un signal d'attention contre toute chose pouvant entraîner un accident. Il vous informe de ce que vous devez, ou ne devez pas, faire pour réduire le risque de blessure pour vous ou pour les autres.

⊘ Symbole de sécurité. Quand vous voyez le symbole de sécurité cela signifie: "Ne pas..."; "Ne faites pas cela"; ou "Ne pas laisser faire".

1. Introducción

Estimado cliente,
Gracias por escoger Lewmar. Los productos Lewmar están reconocidos mundialmente por su calidad, innovación técnica y rendimiento comprobado. Los productos Lewmar le recompensarán con muchos años de uso excelente.

1.1 Soporte de los productos

Los productos de Lewmar tienen el soporte de una red internacional de distribuidores y servicio técnico autorizado. Si encuentra algún problema con este producto, por favor contactar con su distribuidor nacional, o su distribuidor local de Lewmar. Los datos de contacto están disponibles en: www.lewmar.com

1.2 Homologaciones CE

Para los certificados de homologación CE contactar con Lewmar.

1.3 Información importante a cerca de este manual

A lo largo de este manual encontrará advertencias a cerca de seguridad y daños del producto. Se deben seguir estas indicaciones cuidadosamente con el fin de evitar posibles lesiones o daños.

A continuación se explicará las diferentes advertencias que se puede encontrar así como la forma en que se expresan y su aplicaciones:

⚠ ADVERTENCIA! Esta es una advertencia de cualquier cosa que pueda producir lesiones a la gente si se ignora. Se informa de lo que debe o no debe hacer para reducir el riesgo de lesiones a usted o otros.

⊘ SIMBOLO DE SEGURIDAD Cuando vea el simbolo de seguridad significa: "No hacer"; "No haga esto"; o "No permita que esto ocurra".

1. Introduzione

Gentile Cliente,
grazie per aver scelto Lewmar. I prodotti Lewmar sono rinomati per la loro qualità, la tecnologia e le prestazioni elevate. Con un prodotto Lewmar si è sicuri di anni di affidabile funzionamento.

1.1 Assistenza

Tutti i prodotti Lewmar godono della rete di assistenza mondiale Lewmar. Per qualsiasi necessità, contattare direttamente il distributore locale o visitare il sito www.lewmar.com

1.2 Conformità CE

I certificati di conformità CE sono disponibili contattando Lewmar

1.3 Nota importante su questo manuale

In questa manuale sono presenti avvertimenti importanti per sicurezza e danni. Attenersi scrupolosamente ad esse.

Le avvertenze possono essere di due tipi, come spiegato di seguito:

⚠ PERICOLO! E' un avvertimento riguardante una situazione potenzialmente dannosa per le persone che può essere evitata con una particolare condotta. Indica cosa fare o non fare.

⊘ SICUREZZA E' un avvertimento generico che indica cosa fare o non fare per evitare danni alle cose diretti o indiretti.

1. Introduktion

Bäste kund!
Vi tackar för att du valt en produkt från Lewmar! Lewmars produkter är kända över hela världen för sin höga kvalitet, långt framskridna teknik och beprövade prestanda. En produkt från Lewmar ger dig många års problemfri tillvaro.

1.1 Produktsupport

När du köper våra produkter får du också tillgång till vårt världsomspännande nätverk med distributörer och auktoriserade serviceverkstäder. Om du skulle få problem med produkten kontaktar du bara din lokala återförsäljare eller din distributören i ditt land. Information om detta hittar du på vår webbsida: www.lewmar.com

1.2 CE-märkning

Överensstämmelsedeklaration enligt EG kan beställas från Lewmar.

1.3 Viktig information om den här handboken

I den här handboken använder vi symboler för att markera viktig säkerhetsinformation. Läs och ta hänsyn till dessa varningar, för att undvika person- och saskskada. Här nedan följer en förklaring av de olika varningstyper som förekommer:

⚠ WARNING! Detta är en varning för sådant som kan orsaka personskada, om varningen ignoreras. Du får här information om vad du skall eller inte skall göra för att minska risken för att du själv och andra skall skadas.

⊘ Säkerhet. Säkerhetsymbolen betyder följande: "Gör inte...", "Gör inte så här", eller "Låt inte detta hända".

2. Safety Notices

WARNING!

IMPORTANT: Read these notes before continuing.

2.1 Windlass general

Classification Societies and Lewmar require that a vessel at anchor must have its chain/rode held by a chain stopper or equivalent strong point at all times!

At all times it is the responsibility of the boat user to ensure that the anchor and rode are properly stowed for the prevailing sea conditions. This is particularly important with high-speed powerboats, because an anchor accidentally deploying while under way can cause considerable damage. An anchor windlass is mounted in the most exposed position on a vessel and is thus subject to severe atmospheric attack resulting in a possibility of corrosion in excess of that experienced with most other items of deck equipment. As the windlass may only be used infrequently, the risk of corrosion is further increased. It is essential that the windlass is regularly examined, operated and given any necessary maintenance.

Please ensure that you thoroughly understand the operation and safety requirements of the windlass before commencing the installation. Only persons who are completely familiar with the controls and those who have been fully made aware of the correct use of the windlass should be allowed to use it. If there is any doubt of how to install or operate this unit please seek advice from a suitably qualified engineer.

- Windlasses used incorrectly could cause harm to equipment or crew.
- Windlasses should be used with care and treated with respect.
- Boating, like many other activities can be hazardous. Even the correct selection, maintenance and use of proper equipment cannot eliminate the potential for danger, serious injury or death.
- Lewmar windlasses are designed and supplied for anchor control in marine applications and are not to be used in conjunction with any other use.

2. Sicherheitshinweise

WARNUNG!

WICHTIG! Bitte lesen Sie diese Anleitung vorher sorgfältig durch.

2.1 Ankerwinde, allgemein

Die Klassifizierungsunternehmen von Ankerwinden und auch Lewmar weisen darauf hin, daß Fahrzeuge vor Anker das Ankergeschirr entweder an einem Kettenstopper oder equivalenten Punkt belegt werden muss.

Zu jederzeit ist der Schiffsführer für die korrekte Lagerung des Ankers und -geschirrs auf See und bei allen Gegebenheiten verantwortlich. Das ist speziell bei Motoryachten der Fall, wo der Anker durch schlechte Lagerung und Schiffsbewegung nicht unerhebliche Schäden verursachen kann. Ankerwinden sind in der Regel an Stellen montiert, wo eine hohe Belastung durch Umwelteinflüsse bestehen (Korrosion z.B.). Durch regelmäßige und sachgemäße Wartung ist diese Möglichkeit nahezu ausgeschlossen.

Bitte vergewissern sie sich, dass Sie die Bedienungsanleitung und Sicherheitshinweise verstanden haben, bevor Sie die Montage beginnen. Nur Personen, die sich mit der Bedienung auskennen, sollten die Ankerwinde benutzen. Wenn Sie irgendwelche Zweifel oder Probleme bei der Montage oder Bedienung der Ankerwinde haben, sollten Sie sich Rat von einem qualifizierten Fachmann einholen.

- Ankerwinden, die nicht korrekt benutzt werden, können Ausrüstung beschädigen und Personen verletzen.
- Ankerwinden sollten mit der nötigen Vorsicht und Respekt benutzt werden.
- Segeln, wie auch jeder andere Sport kann gefährlich sein. Auch die korrekte Auswahl, Pflege und die Nutzung von geeigneter Ausrüstung kann nicht die Möglichkeit einer Verletzung, Gefahr oder sogar des Ablebens vermeiden.
- Lewmar Ankerwinden sind konstruiert für den Einsatz im maritimen Bereich und sollten auch nur in Verbindung mit diesem Bereich eingesetzt werden.

2. Avis de sécurité

RECOMMANDATIONS!

IMPORTANT: Veuillez lire ces notes avant de poursuivre.

2.1 Généralités

Les sociétés de classification et Lewmar demande que les bateaux au mouillage aient leur chaîne bloquée dans un stop chaîne, ou un point d'attache solide en permanence.

La responsabilité de l'utilisateur du bateau est entièrement engagée pour assurer que l'ancre et son mouillage sont correctement stockés pour affronter toutes les conditions de mer. Ceci est particulièrement important pour les bateaux à moteur naviguant à grande vitesse, car une ancre larguée accidentellement en faisant route peut provoquer des dégâts considérables. Le guindeau est installé à l'endroit le plus exposé des attaques naturelles extérieures, et les risques de corrosion sont plus important que pour le reste de vos équipements de pont. Un entretien et une utilisation régulière assurent son bon fonctionnement.

Veillez vous assurer d'avoir parfaitement compris le fonctionnement et les règles de sécurité du guindeau avant de commencer l'installation. Seules les personnes habituées au fonctionnement du guindeau et de son mode d'utilisation, ainsi que celles qui en auront été intégralement informées doivent être autorisées à l'utiliser. Si un doute subsiste pour l'installation ou l'utilisation de ce guindeau veuillez demander l'avis d'une personne qualifiée.

- Les guindeaux utilisés incorrectement peuvent entraîner des dommages corporels ou matériels.
- Les guindeaux doivent être utilisés avec attention et respect.
- La navigation, comme de nombreux autres sports peut être dangereuse. Le choix d'un matériel adapté, son bon entretien et son utilisation dans les règles de l'art n'élimine pas le danger potentiel de blessure grave ou mortelle.
- Les guindeaux Lewmar sont conçus et fabriqués pour contrôler les ancres dans une application maritime et doivent être utilisés comme tel.
- Assurez-vous que les mains, pieds, doigts, vêtement et cheveux sont éloignés de la chaîne de mouillage et du guindeau pendant la manoeuvre.

2. Avisos de Seguridad

¡ADVERTENCIA!

IMPORTANTE: Leer esta información antes de continuar.

2.1 El molinete en general

Las Sociedades de Clasificación y Lewmar exigen que una embarcación fondeada debe sujetar la cadena o cabo de fondeo con un grillete de seguridad o equivalente en todo momento.

Es responsabilidad del usuario de la embarcación asegurar que el ancla y la cadena/cabo de fondeo estén correctamente estibados para las condiciones de mar reinantes. Esto es particularmente importante cuando se trata de lanchas rápidas ya que un ancla suelta mientras navega puede ocasionar daños considerables. El molinete de ancla se monta en una de las posiciones mas expuestas a los elementos de toda la embarcación y en consecuencia esta sujeto a la agresión de las condiciones atmosféricas resultando en una posibilidad de corrosión mas alta que cualquier otro elemento en la cubierta. Como el molinete se utiliza sólo ocasionalmente el riesgo de corrosión aumenta aun más. Es imprescindible que se inspeccione y se ponga en marcha el molinete regularmente y que se realice el mantenimiento necesario.

Es importante que entienda completamente el funcionamiento y requisitos de seguridad del molinete antes de comenzar la instalación. Solamente las personas que están familiarizadas con los mandos y los que han sido informados plenamente del uso correcto del molinete deberán estar autorizados para utilizarlo. Si existe alguna duda de como insatalar el molinete, por favor solicitar la ayuda de un ingeniero cualificado.

- Un molinete que se utiliza incorrectamente puede provocar daños a si mismo o a la tripulación.
- El molinete se debe utilizar y tratar con cuidado.
- Navegar con una embarcación, igual que muchas otras actividades, puede resultar peligroso. Incluso la elección acertada, el mantenimiento correcto y el uso adecuado del equipo no pueden eliminar la posibilidades de peligro, lesiones graves o incluso mortales.
- Los molinetes de Lewmar están diseñados y suministrados para manejar el ancla en aplicaciones marinas y no se deben utilizar para otras aplicaciones.

2. Sicurezza generale

AVVERTIMENTI!

IMPORTANTE: leggere queste note prima di proseguire

2.1 Ancoraggio

Le norme di sicurezza, gli enti certificatori e Lewmar richiedono tassativamente che, durante lo stazionamento all'ancora, il carico sia tenuto da un ferma catena o da un punto di fissaggio di elevata resistenza.

E' responsabilità dell'utilizzatore di assicurarsi che durante la navigazione l'ancora sia adeguatamente stivata e fissata. Questa precauzione è tanto più importante quanto maggiore è la velocità di navigazione e peggiori le condizioni del mare. In queste condizioni infatti un'ancora filata per errore durante la navigazione può avere effetti molto gravi.

Data la sua posizione e l'uso non sempre frequente, il salpa ancora è particolarmente esposto al rischio di ossidazione e corrosione, pertanto è necessario provvedere ad una costante ispezione delle sue parti ed alla dovuta manutenzione.

Assicurarsi di aver letto e compreso ogni parte del presente manuale prima di procedere con l'installazione e l'utilizzo. Solo le persone che conoscono come operare dovrebbero essere autorizzate all'uso del salpa ancora. In caso di dubbi circa l'installazione o l'uso rivolgersi sempre ad un consulente esperto.

- Salpa ancora utilizzati in modo inappropriato possono causare danni a persone e/o cose.
- Prestare la massima attenzione durante l'uso di apparecchiature potenti
- Anche l'uso più accorto può essere fonte di danni, anche gravi.
- I prodotti Lewmar sono forniti esclusivamente per l'uso nautico diportistico, nessun altro utilizzo deve essere fatto.

2. Säkerhet

VARNINGAR!

VIKTIG! Läs dessa kommentarer innan du fortsätter.

2.1 Ankarspel – allmänt

Klassningssällskapen och Lewmar kräver att fartyg till ankars alltid har kättingen/linan låst med en kättingstopp eller annan tillräckligt stark låsning.

Det är alltid befälhavaren ombord som ansvarar för att ankaret och kättingen/linan är stuvad på ett för rådande sjöförhållandena säkert sätt. Detta är särskilt viktigt på snabbgående motorbåtar, eftersom ett ankare som går i sjön under gång kan orsaka allvarliga skador. Ankarspel monteras på den mest utsatta platsen ombord och utsätts för svåra förhållanden, som kan leda till korrosion av en grad man inte hittar på annan däcksutrustning. Eftersom ankarspelet oftast bara används då och då, är risken för korrosion ännu större. Det är också därför det är viktigt att ankarspelet inspekteras och körs regelbundet och att underhållet sköts korrekt.

Se till att du förstår de drift- och säkerhetskrav som gäller för det här ankarspelet innan det tas i drift. Låt endast personer som har god kännedom om och är vana vid den här typen av ankarspel sköta manövreringen av spelet. Vid tveksamheter om installation eller användning av spelet bör man alltid ta hjälp av kompetent tekniker.

- Ankarspel som används på ett felaktigt sätt kan skada både besättning och utrustning.
- Ankarspel skall användas med iakttagande av sunt förnuft.
- Segling kan, precis som många andra fritidsaktiviteter, vara farligt. Inte ens rätt urval, underhåll och användning av utrustningen kan helt undanröja risken för fara, svår personskada och till och med döden.
- Lewmars ankarspel är konstruerade och levererade för ankring av fartyg och båtar och får därför inte användas till annat än just det.

2. Safety Notices

⚠ WARNING!

- Keep limbs, fingers, clothing and hair clear of windlass and anchor rope/chain during operation.
- Ensure there are no swimmers or divers nearby when dropping anchor.
- When the Windlass is not in use the anchor must be tied off onto a cleat or equivalent strong point to prevent damage to the boat.
- Windlass must not be used as the sole means of securing the anchor to the bow fitting especially under storm conditions. Anchors should be independently secured to prevent accidental release.
- Classification Societies require that a vessel lying at anchor must have its anchor rope/chain secured to a suitable independent strong point.
- Do not use windlass for ANY purpose other than deployment and recovery of anchor.
- Do not wrap chain around a capstan barrel or drum where fitted.
- A circuit breaker/isolator should always be used with this windlass to protect the motor and cables from overheating and damage.
- Always switch off this windlass at the circuit breaker/isolator when not in use.
- It is the unavoidable responsibility of the owner or master or other responsible party to assess the risk of any operation on the vessel.

2.2 Fitting

- This equipment must be installed and operated in accordance with the instructions contained in this manual. Failure to do so could result in poor product performance, personal injury and/or damage to your boat.
- Consult the boat manufacturer if you have any doubt about the strength or suitability of the mounting location.

2.3 Electrical

- Make sure you have switched off the power before you start installing this product.
- This product requires installation by a suitably qualified electrical engineer.

2. Sicherheitshinweise

⚠ WARNUNG!

- Achten Sie besonders darauf, dass Finger, Haare und Kleidung nicht in die Ankerwinde gelangen können.
- Stellen Sie sicher, dass sich keine Schwimmer oder Taucher im Ankerumkreis befinden.
- Bei Nichtbetrieb der Winde muss das Ankergeschirr sicher belegt sein, z.B. auf einer Klampe. Dies gilt besonders bei stürmischem Wetter.
- Die Winde dient nicht zum Halten Ihres Bootes. Der Anker muss gegen eigenständiges Lösen gesichert werden.
- Die Klassifizierungsunternehmen schreiben vor, dass Fahrzeuge vor Anker das Ankergeschirr entweder an einem Kettenstopper oder äquivalenten Punkt belegt werden müssen.
- Die Winde dient ausschließlich zum Auf- und Ablassen des Ankergeschirrs.
- Legen Sie keine Kette auf und um den den Verholspill, falls vorhanden.
- Die Verwendung eines Sicherungsschalters schützt Motor und Kabel vor Überhitzung und Zerstörung.
- Bei Nichtverwendung der Winde trennen Sie diese immer vom Stromkreis.
- Es ist unvermeidbar, dass der Eigner, der Kapitän oder jede andere verantwortliche Person die Verantwortung für jegliches Manöver des Fahrzeuges tragen.

2.2 Montage

- Diese Ausrüstung muss gemäß der Anleitung montiert werden und entsprechend dieser Anleitung auch eingesetzt werden. Ein Nichtbefolgen dieser Regeln kann eine verminderte Produktleistung, eine Personenverletzung oder eine Beschädigung des Bootes nach sich ziehen.
- Befragen Sie den Hersteller Ihrer Yacht sollten Sie Zweifel an der Festigkeit oder Eignung des ausgewählten Montageortes haben.

2.3 Elektrik

- Bitte unterbrechen Sie die Spannungsversorgung bevor Sie anfangen, dieses Produkt zu installieren.
- Der elektrische Anschluss erfordert einen Elektrofachmann.

2. Avis de sécurité

⚠ RECOMMANDATIONS!

- Assurez-vous qu'il n'y ait aucun nageur ou plongeur à proximité de l'endroit où vous allez jeter l'ancre.
- Lorsque le Guindeau n'est pas utilisé, l'ancre doit être attaché sur un taquet ou point fort équivalent pour éviter d'endommager le bateau.
- Le guindeau ne doit pas être utilisé comme unique moyen de sécuriser l'ancre au davier en particulier sous conditions de tempête. Les ancres doivent être indépendamment sécurisé pour éviter tout deployment accidentel.
- Les sociétés de classification exige qu'un navire à l'ancre doit avoir son ancre corde / chaîne sécurisé sur un point fort adéquat, indépendant.
- Utilisez le guindeau UNIQUEMENT pour le déploiement et la récupération de l'ancre.
- Ne jamais enrrouler la chaîne autour d'un cabestan.
- Un disjoncteur / isolateur doit toujours être utilisé avec ce guindeau pour protéger le moteur et les câbles contre la surchauffe et les dommages.
- Toujours désactiver le guindeau au disjoncteur / isolateur lorsqu'il n'est pas utilisé.
- Le propriétaire, chef de bord ou autre est seul responsable de juger des risques des manoeuvres à bord.

2.2 Installation

- Cet équipement doit être installé et utilisé selon les instructions contenues dans ce manuel. Le non-respect de ces instructions peut entraîner un mauvais fonctionnement de l'appareil, des dommages aux personnes et/ou au bateau.
- Veuillez consulter le fabricant du bateau si vous doutez de la solidité ou de la pertinence de l'emplacement de montage.

2.3 Electrique

- Assurez-vous d'avoir coupé l'alimentation électrique avant de commencer l'installation.
- Ce produit doit être installé par un électricien dûment qualifié.

2. Avisos de Seguridad

⚠ ¡ADVERTENCIA!

- Mantener los dedos, extremidades, ropa y cabello fuera del alcance tanto del molinete como de la cadena/cabo durante el funcionamiento
- Asegurarse que no hay nadadores ni buceadores en la zona donde se suelta el ancla
- Cuando no se está utilizando el molinete, el ancla se debe fijar a una cornamusa o a un punto equivalente de sujeción para evitar daños a la embarcación
- No se debe utilizar el molinete como el único medio de sujetar el ancla a la proa especialmente en condiciones de mar alterada. El ancla debe tener un punto de sujeción independiente para evitar que se suelte sin querer.
- Las Sociedades de Clasificación exigen que una embarcación fondeada debe tener la cadena /cabo de fondeo sujeta a un punto adecuado independiente
- No utilice el molinete para cualquier propósito que no sea soltar o izar el ancla.
- No tomar vueltas de cadena al cabrestante o campana del molinete
- Se debe instalar siempre un magnetotermico para proteger el motor del molinete y los cables de sobrecalentamientos u otros daños
- Siempre desconectar el molinete y magnetotermico cuando no se utiliza.
- Es responsabilidad del propietario, patron u otra persona al cargo evaluar el riesgo a bordo.

2.2 Instalación

- Este equipo se debe instalar y hacer funcionar según las instrucciones que contiene este manual. El no cumplirlas puede resultar en un bajo rendimiento, daños personales y/o daños a la embarcación.
- Consultar con el fabricante de la embarcación si existe alguna duda sobre la posición adecuada de montaje.

2.3 Instalación eléctrica

- Asegurarse que está desconectada la corriente eléctrica antes de empezar la instalación de este producto
- La instalación de este producto se debe realizar por un ingeniero eléctrico cualificado.

2. Sicurezza generale

⚠ AVVERTIMENTI!

- Prestare la massima attenzione perché braccia, gambe, dita, capelli e vestiti non restino impigliati nella catena o nel barbotin.
- Prima di manovrare con il verricello assicurarsi che non ci siano persone in acqua nelle vicinanze.
- Quando il verricello non viene utilizzato l'ancora deve sempre essere fissata ad un punto solido per evitare danni.
- Il salpa ancora non deve mai essere utilizzato come punto di ormeggio. Il carico deve sempre essere tenuto da una apposita bitta o punto solido.
- Il verricello non deve essere utilizzato per funzioni differenti dal filare o salpare l'ancora.
- Sulla campana di tonnellaggio non deve essere mai utilizzata la catena.
- L'impianto deve sempre essere protetto da un interruttore magneto-termico adeguato.
- Isolare sempre il circuito tramite l'interruttore magneto-termico quando il salpa ancora non è in uso.
- La responsabilità di tutte le persone e delle operazioni è sempre del comandante o di chi ne fa le veci.

2.2 Installazione

- Questa attrezzatura deve sempre essere installata ed utilizzata come indicato nel presente manuale. Prestazioni ridotte e danni a persone e/o cose possono scaturire da una non corretta procedura.
- Consultare il costruttore della barca per accertarsi che la zona di applicazione del salpa ancora si a sufficientemente robusta.

2.3 Impianto elettrico

- Assicurarsi di avere isolato l'impianto elettrico prima di iniziare l'installazione.
- Questo prodotto deve essere installato da un tecnico qualificato.

2. Säkerhet

⚠ VARNINGAR!

- Se till att hålla armar och ben, fingrar, kläder och hår på tryggt avstånd från spelet och ankarlinan/kättingen när spelet körs.
- Kontrollera alltid att inga badare eller dykare befinner sig i närheten innan ankaret fälls.
- Ankaret skall alltid vara väl sjösurrat på sin plats när det inte används, inte minst för att undvika skada på båten.
- Ankarspelet får inte användas som enda fästpunkt för ankaret. Detta gäller särskilt i hårt väder. När ankaret väl tagits hem skall det surras ordentligt, så att det inte kan gå i sjön oavsiktligt.
- Klassningssällskapet kräver att fartyg till ankars alltid har kättingen/linan låst med kättingstopp eller annan tillräckligt stark låsning.
- Ankarspelet får inte användas till annat än att släppa ut och ta hem ankaret.
- Kätting får inte lindas runt eventuell vinschrumpa, s k gångspelstrumma.
- Ankarspelet skall skyddas med krets brytare med överhettningsskydd i strömförsörjningen, så att motor och kablar skyddas mot överhettning och skada på grund av överhettning.
- Gör det till en rutin ombord att alltid bryta strömförsörjningen när spelet inte längre skall användas.
- Tänk på att det alltid är befälhavaren som ansvarar för säkerheten ombord.

2.2 Montering

- Denna utrustning måste installeras och användas i enlighet med instruktionerna i den här handboken. Underlåtenhet att följa instruktionerna kan leda till spelet inte fungerar som det skall, vilket i sin tur kan leda till personskada och skada på båten.
- Rådgör med den som byggt din båt om du har några funderingar kring hållfasthet och stabilitet på monteringsplatsen.

2.3 Elektricitet

- Kontrollera att spänningen är bruten innan installationen påbörjas.
- Den elektriska delen av installationen bör utföras av en elingenjör med lämplig utbildning.

3. Installation

3.1 Basic requirements

Each installation requires:

WINDLASS INSTALLATION

The following tools:

- An appropriate marine sealant
- CPX 1-3**

- 10 mm (3/8") Drill
- 12 mm (15/32") Drill
- 14 mm (9/16") Drill
- 63 mm (3") Hole Saw
- 57 mm (2") Hole Saw

CPX 4/5

- 12 mm (15/32") Drill
- 14 mm (9/16") Drill
- 77 mm (3") Hole Saw
- 70 mm (23/4") Hole Saw

WIRING INSTALLATION

- Crimping Pliers/Wire Stripper
- Suitable electrical cable and crimp terminals

3.2 Accessories

Use only genuine Lewmar parts and accessories to ensure top performance and eliminate the risk of voiding your warranty. For replacement parts, please visit your dealer or the Lewmar web site.

3.3 Gypsy Suitability

Gypsies fitted to the CPX range of windlasses are ideally suited to handling our factory made Rope/Chain combination rodes, which consist of rope spliced to a chain tail. See Specifications section for details.

Ropes used must be windlass grade, medium lay nylon. Ropes from different manufacturers have wide variations in stretch and consistency in diameter. Therefore, rope and chain from other manufacturers may require some experimentation to determine the optimum size.

Should you have difficulty in matching a gypsy to your chain please consult your local agent or our international network of distributors.

3. Montage

3.1 Basis Anforderungen

Jede Montage bedarf:

ANKERWINDEN MONTAGE

Die folgenden Werkzeuge:

- Ein entsprechendes Marine Dichtmittel

CPX 1-3

- 10 mm (3/8") Bohrer
- 12 mm (15/32") Bohrer
- 14 mm (9/16") Bohrer
- 63 mm (3") Lochsäge
- 57 mm (2") Lochsäge

CPX 4/5

- 12 mm (15/32") Bohrer
- 14 mm (9/16") Bohrer
- 77 mm (3") Lochsäge
- 70 mm (23/4") Lochsäge

KABELVERLEGUNG

- Crimp Zange/Abisolierzange
- Passende Crimp-Terminals und entsprechende Kabelgrößen

3.2 Zubehör

Verwenden sie ausschließlich original Lewmar Teile und -Zubehör um beste Leistung zu gewährleisten und das Risiko der Garantieabdeckung zu eliminieren. Für Austausch- und Ersatzteile wenden sie sich an ihren Lewmar-Partner oder besuchen www.lewmar.com

3.3 Kettennüsse

Die Kettennüsse die auf den CPX Ankerwinden verwendet wird ist ideal geeignet um Tauwerk/Ketten Kombinationen aus unserem Hause zu verwenden. Das Tauwerk ist bereits an das Kettenendstück gespleißt. Siehe auch nachfolgende Spezifikation. Weitere Informationen und Details finden sie in den Spezifikationen. Eingesetzte Tauwerke müssen für Ankerwinden hergestellt sein, Medium Lagen Nylon. Tauwerke verschiedener Hersteller weisen Unterschiede im Hinblick auf Dehnungsverhalten und Durchmesser auf. Daher kann das Ausprobieren zum Finden des korrekten Durchmessers notwendig sein. Sollten sie Fragen zu dem korrekten Tauwerk für ihre Kettennüsse haben, dann sprechen sie mit dem Lieferanten ihres Tauwerks.

3. Installation

3.1 Outils nécessaires

Chaque installation nécessite:

INSTALLATION DU GUINDEAU

Les outils suivants:

- Un mastic marin approprié
- CPX 1-3**

- Foret 10 mm (3/8")
- Foret 12 mm (15/32")
- Foret 14 mm (9/16")
- Scie-cloche 63 mm (3")
- Scie-cloche 57 mm (2")

CPX 4/5

- Foret 12 mm (15/32")
- Foret 14 mm (9/16")
- Scie-cloche 77 mm (3")
- Scie-cloche 70 mm (23/4")

INSTALLATION DES CÂBLES ELECTRIQUES

- Pince à sertir/outil à dénuder
- Câbles électriques et cosses à sertir adaptés

3.2 Accessoires

Utiliser seulement les pièces détachées et accessoires Lewmar pour garantir une meilleure performance et pour éliminer le risque d'annulation de garantie. Pour les pièces de remplacement, contactez votre distributeur Lewmar ou notre site web.

3.3 Conformité des barbotins

Les barbotins installés sur la gamme de guindeaux CPX sont parfaitement adaptés pour les lignes de mouillage Lewmar, composés d'un cordage épicié à une chaîne. Voir la section spécification pour plus de détails. Les cordages utilisés doivent être en nylon à trois torons. Selon les fabricants, les cordages peuvent varier beaucoup dans leur élasticité et constance de diamètre. Donc, les cordages et les chaînes d'autres fabricants peuvent nécessiter des essais afin de déterminer la taille optimale.

Si vous avez des difficultés à trouver un barbotin à votre chaîne, veuillez consulter votre agent ou notre réseau international de distributeurs.

3. Instalación

3.1 Requerimientos básicos

Cada instalación necesita:

INSTALACIÓN MOLINETE

Las siguientes herramientas:

- Un apropiado sellador marino
- CPX 1-3**

- 10 mm (3/8") Agujero
- 12 mm (15/32") Agujero
- 14 mm (9/16") Agujero
- 63 mm (3") Sierra perforadora
- 57 mm (2") Sierra perforadora

CPX 4/5

- 12 mm (15/32") Agujero
- 14 mm (9/16") Agujero
- 77 mm (3") Sierra perforadora
- 70 mm (23/4") Sierra perforadora

INSTALACIÓN DEL CABLEADO

- Alicates de engaste / Pelacables
- Cable eléctrico adecuado y terminales

3.2 Accesorios

Utilice solo elementos y accesorios Lewmar genuinos para asegurar el máximo rendimiento y eliminar el riesgo de pérdida de garantía. Para cambiar repuestos, por favor visite a su proveedor o en la web de Lewmar.

3.3 Cabestrante

Los tornos instalados en la gama de cabrestantes CPX están perfectamente adaptados a la línea de cabos combinados Cabo/Cadena de fabricación propia, que se componen de un cabo unido a una cadena. Vea la sección Especificaciones para ver más detalles.

Los cabos deben ser de grado de molinete o de Nylon Medium. Los cabos de los diferentes manufacturadores tienen grandes variaciones de estiramiento y diámetro. Por eso, la cadena y el cabo de otros manufacturadores puede requerir varias pruebas para determinar la talla más óptima.

Puede encontrarse con dificultades a la hora de hacer coincidir un borboten con su cadena, así que consulte a su agente o a la red de distribuidores internacionales.

3. Installazione

3.1 Indicazioni per l'installazione

Sono necessarie sempre:

INSTALLAZIONE MECCANICA

I seguenti attrezzi:

- Silicone o altro sigillante
- CPX 1-3**

- punta da 10 mm (3/8")
- punta da 12 mm (15/32")
- punta da 14 mm (9/16")
- punta a tazza da 63 mm (3")
- punta a tazza da 57 mm (2")

CPX 4/5

- punta da 12 mm (15/32")
- punta da 14 mm (9/16")
- punta a tazza da 77 mm (3")
- punta a tazza da 70 mm (23/4")

INSTALLAZIONE ELETTRICA

- Pinza per terminali e spellafili
- Cavo elettrico e terminali a pressare

3.2 Accessori

Utilizzare esclusivamente accessori e ricambi originali Lewmar, per assicurare prestazioni, durata e mantenere valida la garanzia. Per informazioni sui ricambi disponibili, rivolgersi al rivenditore locale o visitare il sito Lewmar.

3.3 Compatibilità barbotin

Tutti i barbotin utilizzati sulla gamma CPX sono idonei all'utilizzo con linee cima/catena conformi alle specifiche testate in laboratorio. Nella tabella apposta sono indicate le caratteristiche di queste cime.

La cima deve essere di tipo idoneo all'ormeggio, in nylon a media tenacità. Prodotti similari di fornitori differenti possono variare in tenacità e diametro. Prima di sostituire la cima, verificarne la compatibilità nella gola del barbotin. In caso di difficoltà nel reperimento di cima con caratteristiche compatibili, rivolgersi al distributore locale.

3. Installation

3.1 Grundläggande krav

Följande behövs för installationen:

ANKARSPEL

Verktyg:

- Lämpligt marint tätningemedel
- CPX 1-3**

- Borr på 10 mm
- Borr på 12 mm
- Borr på 14 mm
- Hålsåg med diameter 63 mm
- Hålsåg med diameter 57 mm

CPX 4/5

- Borr på 12 mm
- Borr på 14 mm
- Hålsåg med diameter 77 mm
- Hålsåg med diameter 70 mm

Kabeldragning

- Kabelskotång/avisoleringstång
- Lämplig kabel och passande kabelskor

3.2 Tillbehör

Använd bara reservdelar och tillbehör från Lewmar, så säkerställer du bästa tänkbara funktion och undanröjer risken att garantin upphör att gälla. Reservdelar köper du lämpligast hos din återförsäljare eller på vår webbsida.

3.3 Kabelarets användningsområde

Kättinghjul för CPX-serien är främst avsedda för våra fabriksstillverkade splitsade kätting/repkombinationer. Se specifikationsidan för mer info. Ankarlinan måste vara avsedd för ankarspel och tillverkad av medelgrov nylon. Linor från andra tillverkare varierar mycket vad gäller töjning och diameternoggrannhet. Det kan därför hända att man måste prova lina och kätting från andra tillverkare för att hitta optimal grovlek.

Om du har problem med att hitta ett kabelar som passar din kätting, kan du vända dig till din lokala återförsäljare för att få hjälp.

3. Installation

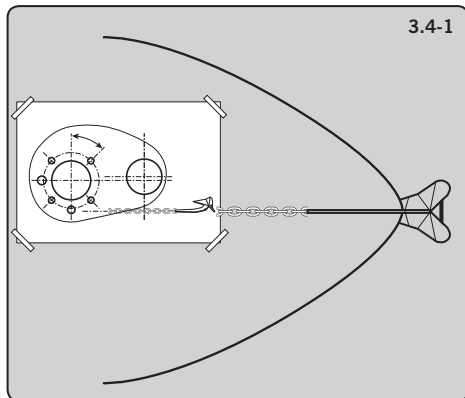

3.4 Above deck preparation

IMPORTANT: Plan location carefully and allow for the following:

1. Make an accurate drilling template using the product dimensions from the dimension template and decide upon a position for it with reference to the vessel's bow roller and the chain locker below and the rotation of manual operating handle.
- If possible, select a flat area of deck.
2. If a pad is required for these models, care must be taken to ensure that the windlass base is parallel to the motor/gearbox mounting flange. Shims may be used, before the motor/gearbox is installed, to correct minor misalignment.
- **NOTE:** If in doubt about the suitable construction of the pad consult a qualified marine engineer.
- **NOTE:** Decks that are thin, or of foam or balsa laminate construction, will require reinforcement in order to spread the loads that will be applied to the deck while the windlass is in use.

3. Montage

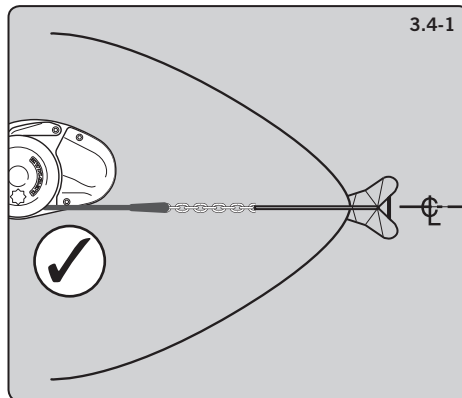

3.4 Vorbereitungen auf Deck

WICHTIG: Planen sie sorgfältig den Montageort und ermöglichen folgende Punkte:

1. Erstellen sie ein akkurate Bohrschablone basierend auf den physischen Abmessungen der Tabelle und entscheiden sich damit für den gewünschten Montageort in Relation zur Bugrolle des Schiffes, dem Ankerkasten unter Deck und dem Radius der Kurbel im manuellen Notbetrieb auf der Winde.
- Wenn möglich wählen sie eine ebene Fläche an Deck
2. Sollte hier ein Ausgleichskeil notwendig sein, dann ist auf die Parallelität zwischen Deckseinheit und Motor/Getriebeeinheit zu achten. Ausgleichsscheiben helfen in diesen Fällen vor der endgültigen Montage der Motor/Getriebeeinheit, um auffällige Abweichungen aus zu gleichen.
- **ANMERKUNG:** Sollten sie sich bei der Erstellung eines Ausgleichs nicht sicher sein, dann wenden sie sich an einen qualifizierten Schiffstechniker.
- **ANMERKUNG:** Dünne Decks oder solche mit Sandwich Kern (Schaum oder Balsaholz) benötigen zusätzliche Verstärkungen, um die auftretenden Lasten beim Einsatz der Ankerwinde in das Deck zu verteilen. Im Zweifel ziehen sie hier einen qualifizierten Schiffstechniker zu Rate.

3. Installation

3.4 Préparation sur le pont

IMPORTANT : Prévoir l'endroit soigneusement et tenir compte des points suivants :

1. Faire un gabarit de forage précis en utilisant le gabarit de dimensions du produit. Décidez la position en tenant compte du réa de davier et du puits de chaîne en dessous ainsi que la rotation de la manivelle manuelle.
- Si possible, utiliser une partie plane du pont.
2. Si un bossage est nécessaire pour ces modèles, vérifiez soigneusement que la base du guindeau est parallèle à la bride de montage du moto-réducteur. Des cales de réglage peuvent être utilisées avant l'installation du moto-réducteur afin de corriger des désalignements mineurs.
- **REMARQUE:** Si vous avez des doutes sur la qualité de la construction du bossage, consultez un professionnel qualifié.
- **REMARQUE:** Les ponts trop minces, en mousse ou contreplaqué de balsa nécessitent un renforcement afin de répartir la charge sur le pont quand le guindeau est en utilisation.

3. Instalación

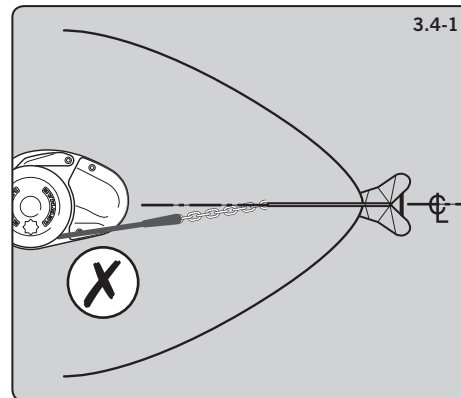

3.4 Preparación sobre cubierta

IMPORTANTE: Planee la localización cuidadosamente y asegúrese de:

1. Haga un perforado ajustado de la plantilla utilizando las dimensiones del producto y decida la posición para el con referencia al rodillo de proa, el bloqueador de cadena y la rotación manual de la maneta.
- Si es posible, seleccione un area plana en cubierta.
2. Si para estos modelos es necesario una cuña, debe tenerse cuidado para garantizar que la base de molinete es paralela a la del motor/caja reductora. Las cuñas se pueden utilizar, antes de que el motor / caja reductora esté instalado, para corregir la desalineación de menor importancia.
- **NOTA:** En caso de duda acerca de la construcción adecuada de la plataforma de consultar a un ingeniero naval cualificado.
- **NOTA:** Las cubiertas que son finas, de espuma o de construcción de balsa de laminado, será necesario el refuerzo a fin de repartir las cargas que se aplicarán a la cubierta, mientras que el molinete está en uso.

3. Installazione

3.4 Preparazione della coperta

IMPORTANTE: Verificare la zona di installazione anche per:

1. assicurarsi che la leva di sblocco della frizione sia libera di ruotare a 360°, che il barbotin lavori allineato al musone di prua ed al ferma catena se presente, che lo spazio sottostante sia sufficiente per il gruppo motore/riduttore.
- Se possibile, assicurarsi che la zona di installazione sia piana e con spessore costante.
2. L'eventuale base di appoggio deve essere modellata in modo che il piano di appoggio del verricello sia perfettamente parallelo al piano di appoggio sottocoperta per motore e riduttore. Per differenze molto piccole sarà sufficiente applicare delle rondelle tra coperta e gruppo motore/riduttore.
- **NOTA:** Chiedere consulenza ad un tecnico qualificato in merito al materiale da utilizzare per la realizzazione della base di appoggio.
- **NOTA:** L'installazione in aree dove la coperta è particolarmente sottile oppure in presenza di sandwich di balsa o schiuma, sarà necessario prevedere adeguati rinforzi della zona di fissaggio.

3. Installation

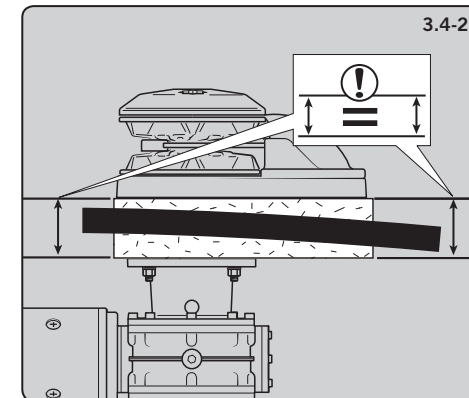

3.4 Installationsförberedelser på däck

VIKTIG! Välj monteringsplatsen noggrant och följ nedanstående riktlinjer:

1. Gör en noggrann håltagningsmall för ankarspelet, baserat på angivna mått, och bestäm var det bäst skall monteras för att passa mot ankarstävrollen, kättingboxen och spaken för manuell användning.
- Välj om möjligt en plats där däckets är så plant som möjligt.
2. Om du behöver ett mellanlägg till någon av dessa modeller skall du också tänka på att spelets bädd hamnar parallellt mot monteringsflänsen på motor/växel. Mindre linjeringsfel kan kompenseras med shims innan motor/växel monteras.
- **Anm:** Rådfråga en kvalificerad båtbyggare vid tveksamheter om hur mellanläggen bör se ut.
- **Anm:** Tunna däck och laminatdäck fyllda med skum eller balsa måste förstärkas för att fördela de krafter som verkar på däckets när spelet används.

3. Installation

3. Montage

3. Installation

3. Instalación

3. Installazione

3. Installation

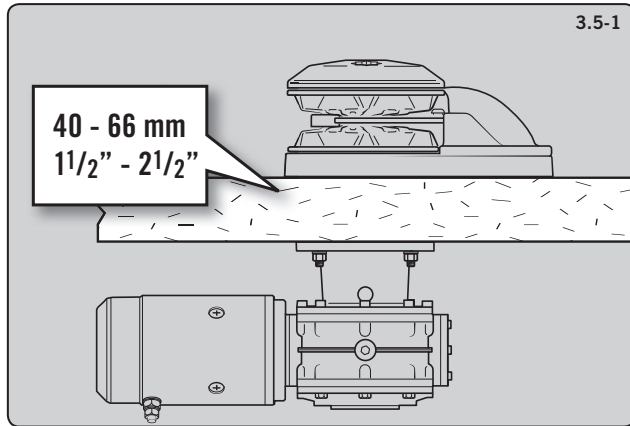

3.5 Deck thickness

- The deck is an integral component of the windlass it has to secure the windlass and be strong enough to cope with the high torque stresses involved in recovering the anchor.
1. Lewmar recommends a minimum deck thickness of 40mm (1½"). M10 studs suit deck and packing thickness of 40-66mm (1½"-2½").

3.5 Deckstärke

- Das Deck ist ein in die Winde integriertes Bauteil, das die entstehenden und mit unter hohen Kräften der Winde während des Ankermanövers aufnehmen muss. Es muss entsprechend kräftig und stabil ausgelegt sein.
1. Lewmar empfiehlt eine minimale Deckstärke von 40mm (1½"), M10 Stehbolzen und Decksdichtung passen für Stärken von 40-66mm (1½"-2½").

3.5 Epaisseur du pont

- Le pont fait partie intégrale du guindeau, il sert à sécuriser le guindeau et doit être assez solide pour supporter l'effort de couple élevé lors de la récupération de l'ancre.
1. Lewmar conseille un pont d'une épaisseur minimum 40mm (1½"). Les goujons M10 sont appropriés aux ponts et garnitures de 40-66mm (1½"-2½").

3.5 Espesor de la cubierta

- La cubierta es un componente integral del Molinete y he de ser lo suficientemente fuerte para hacer frente al elevado par estrés que supone recuperar el ancla.
1. Lewmar recomienda un grosor mínimo de cubierta de 40mm (1½"), Tornillería de M10 y espesor de embalaje de 40-66mm (1½"-2½").

3.5 Spessore della coperta

- La coperta sulla quale il verricello appoggia deve avere la stessa solidità e resistenza per resistere alle elevate sollecitazioni durante il recupero dell'ancora.
1. Lo spessore minimo della coperta in laminazione singola è di 40mm. I prigionieri M10 forniti di serie sono adatti a spessori compresi tra 40 e 66mm.

3.5 Däckstjocklek

- Däcket skall ses som en integrerad del av ankarspelet, eftersom det utgör underlaget för spelet och måste vara så starkt att de klarar de krafter och den belastning som uppstår när spelet används.
1. Vi rekommenderar en minsta däckstjocklek på 40mm, M10-pinnbultar tillräckligt långa för däckets tjocklek och mellanlägg på 40-66mm.

3. Installation

3. Montage

3. Installation

3. Instalación

3. Installazione

3. Installation

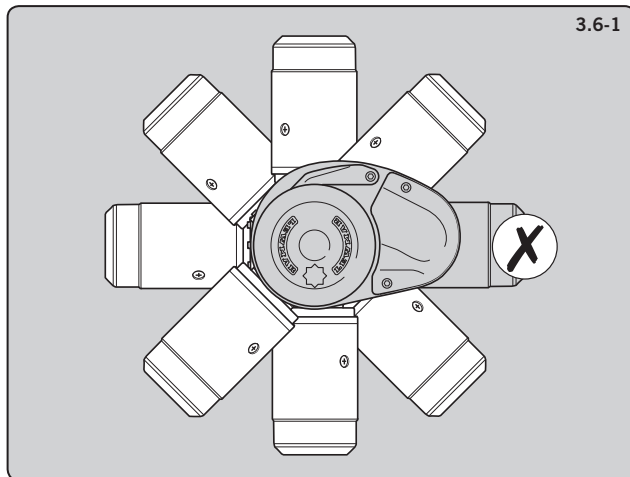

3.6-1

3.6 Bellow deck preparation

IMPORTANT: The positioning of the motor/gearbox must be checked prior to cutting for deck/hull and bulkhead clearance.

1. The motor/gearbox is bolted via the through deck mounting bolts.
2. There must be sufficient vertical fall for the chain or rope when hauling in.

⚠ WARNING! Failure to provide minimum vertical fall can cause jamming.

3.6 Vorbereitungen unter Deck

WICHTIG: Die Positionierung der Motor/Getriebeeinheit muss vor dem Bohren und Sägen in Deck und/oder Rumpf sorgfältig auf entsprechenden Raum zu Schotten überprüft werden.

1. Die Motor/Getriebeeinheit wird mit Bolzen durch Deck verschraubt und montiert.
2. Es muss ausreichend Falltiefe der Kette vorhanden sein um die Kette im Ankerkasten zu stauen.

⚠ WARNUNG! Zu geringe Fallhöhe im Ankerkasten führt zu verklemmen und verknotten des Ankereschirres / der Ankerkette.

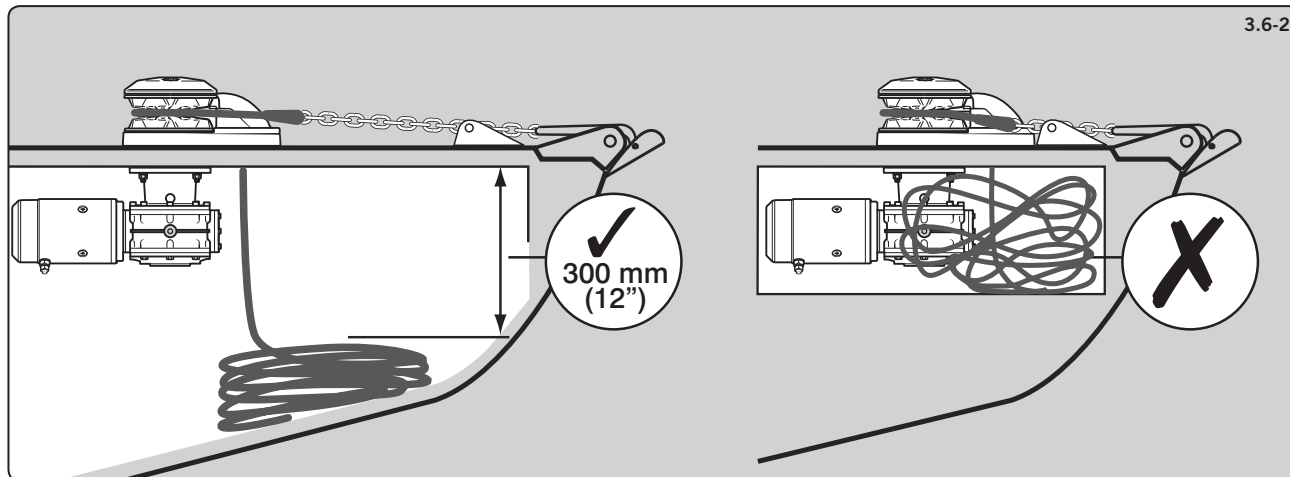

3.6-2

3.6 Préparation sous le pont

IMPORTANT: Le positionnement du moto-réducteur doit être vérifié avant le découpage du gabarit pour prévenir les interférences d'encombrement avec le pont/coque et cloison.

1. Le moto-réducteur est verrouillé par les goujons de montage à travers le pont.
2. Il doit y avoir une chute verticale suffisante pour la ligne de mouillage lors du halage.

⚠ ATTENTION! Un manque de hauteur dans le puits de chaîne peut engendrer des blocages.

3.6 Preparación bajo cubierta

IMPORTANTE: La posición del motor / caja reductora debe comprobarse antes del corte de cubierta / casco.

1. El motor / caja reductora se echa el cerrojo a través de la cubierta a través de pernos de montaje.
2. Debe haber una caída vertical suficiente para la cadena o el cable cuando se hala la misma.

⚠ ¡CUIDADO! La no presencia de caída vertical mínima puede causar atascos.

3.6 Preparazione sotto coperta

IMPORTANTE: Verificare la posizione e gli ingombri del gruppo motore/riduttore prima di forare la coperta.

1. Il gruppo motore/riduttore è fissato all'unità di coperta mediante gli stessi prigionieri e può essere ruotato in varie posizioni sui 360°.
2. In qualunque momento deve sempre essere presente una distanza di caduta sufficiente tra salpa ancora e catena nel gavone.

⚠ ATTENZIONE! La mancanza di una altezza di caduta sufficiente sarà causa di bloccaggio della catena e di possibili rotture della conchiglia.

3.6 Installationsförberedelser under däck

VIKTIGT! Kontrollera utrymmet mellan däck, skrov och skott vid placeringen av växelhuset, innan du tar hål i däck.

1. Motor/växelhus dras fast med genomgående bult genom däck.
2. Det måste finnas tillräckligt mycket vertikalt utrymme för kätting/lina när man matar in.

⚠ VARNING! Otillräckligt med fallutrymme kan leda till att kättingen kommer i beknipl.

3. Installation

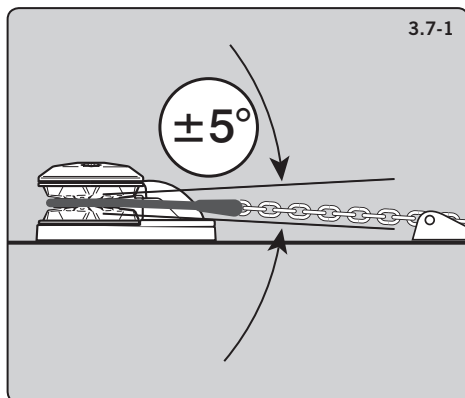

3.7 Above deck fitting

1. Lead from the roller should be fed horizontally back to the top of the gypsy and along its centre line within $\pm 5^\circ$.
2. Using your template and after you have checked all the above and below deck requirements cut the following holes.

• CPX 1-3

Using a 10mm ($3/8$ ") diameter drill, make the 4 holes for the mounting studs, 12mm ($15/32$ ") and 14mm ($9/16$ ") for the sensors. With a 63mm (3") and 57mm (2") diameter hole saw, make two holes for the mainshaft and rode to pass through.

• CPX 4/5

Using a 12mm ($15/32$ ") diameter drill, make the 4 holes for the mounting studs, 12mm ($15/32$ ") and 14mm ($9/16$ ") for the sensors. With a 77mm (3") and 70mm ($23/4$ ") diameter hole saw, make two holes for the mainshaft and rode to pass through.

3. When all the holes have been made, remove the template. To help avoid water absorption by the deck, apply an appropriate marine sealant to the freshly cut hole edges.

4. Assemble and tighten studs into base until they bottom out in their holes. Some studs have a flat. Position the flats of the studs nearest the base of the windlass.

- CPX 1-3 - Studs 21Nm
- CPX 4/5 - Studs 43Nm

3. Montage

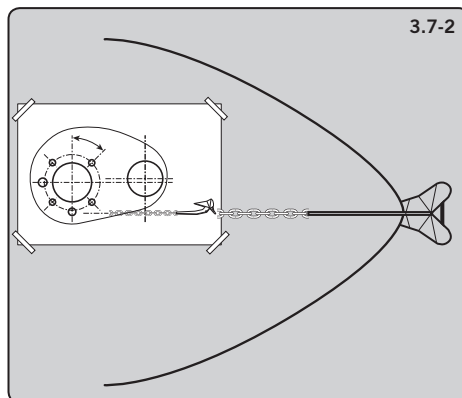

3.7 Montage an Deck

1. Ausgehend von der Bugrolle läuft die Kette horizontal auf die Kettennuss mit einer maximalen Winkelabweichung von $\pm 5^\circ$. Ausreichend vertikale Fallhöhe im Ankerkasten zum Einholen des Ankereschirrs ist sicher zu stellen.
2. Verwenden sie ihre Schablone zum Sägen und Bohren der notwendigen Löcher nach der Sicherstellung der oben aufgeführten Punkte auf und unter Deck.

• CPX 1-3

Benutzen Sie ein 10mm Bohrer um die Löcher für die 4 Montagebolzen zu bohren, einen 12mm und 14mm für die Sensoren. Mit einer 63mm und 57mm Lochsäge schneiden Sie die Ausschnitte für die Hauptwelle und Ankerkette.

• CPX 4-5

Benutzen Sie ein 12mm Bohrer um die Löcher für die 4 Montagebolzen zu bohren, einen 12mm und 14mm für die Sensoren. Mit einer 77mm und 70mm Lochsäge schneiden Sie die Ausschnitte für die Hauptwelle und Ankerkette.

3. Wenn alle Bohrungen eingebracht wurden entfernen sie die Schablone. Um das Eindringen von Wasser in die Deckstruktur zu verhindern versiegeln sie die frischen Ausschnitte mit entsprechendem Marine Dichtmittel.

4. Drehen sie die Stehbolzen in die Deckseinheit ganz bis zum Ende ein. Die Bolzen besitzen nicht zentrische Flächen zum Schlüsselansatz. Drehen sie die Bolzen mit der Schlüsselfläche nahe zur Deckseinheit der Ankerwinde hin ein.

- CPX 1-3 - Bolzen 21Nm
- CPX 4/5 - Bolzen 43Nm

3. Installation

3.7 Installation sur le pont

1. L'alignement partant du réa de davier doit passer horizontalement en arrière vers le haut du barbotin le long de sa ligne centrale à $\pm 5^\circ$. Il doit y avoir assez de hauteur dans le puits pour stocker entièrement le mouillage.
2. En utilisant le gabarit et après avoir vérifié tous les critères sur et sous le pont, découper les trous suivants :

2. En utilisant le gabarit et après avoir vérifié tous les critères sur et sous le pont, découper les trous suivants :

• CPX 1-3

A l'aide d'un foret de 10mm, percer les 4 trous pour monter les tiges filetés, 12mm et 14mm pour les capteurs. Avec une scie cloche de 63mm et 57mm, faire 2 trous pour le passage de l'axe principal et le mouillage.

• CPX 4/5

A l'aide d'un foret de 12mm, percer les 4 trous pour monter les tiges filetés, 12mm et 14mm pour les capteurs. Avec une scie cloche de 77mm et 70mm, faire 2 trous pour le passage de l'axe principal et le mouillage.

2. Quand tous les trous sont percés, enlever le gabarit. Pour éviter l'absorption de l'eau par le pont, appliquer un mastic marin approprié sur les bords des trous fraîchement découpés.

3. Assemblez et serrez les goujons dans l'embase jusqu'au font. Certains goujons ont une partie plane. Positionnez ces parties plane le plus près de l'embase du guindeau.

- CPX 1-3 - Tiges filetés 21Nm
- CPX 4/5 - Tiges filetés 43Nm

3. Instalación

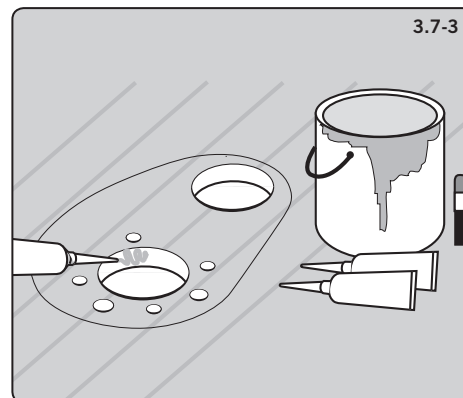

3.7 Instalación por encima de cubierta

1. Los Rodillos deben estar alineados de forma horizontal con la parte superior del barboten y a lo largo de la crujía con $\pm 5^\circ$. Debe haber suficiente caída vertical para la cadena o cabo cuando se caza.
2. Usando la plantilla y después de haber comprobado todo lo anterior y por debajo de los requisitos de la cubierta cortar los agujeros siguientes.

• CPX 1-3

Utilizando un taladro de 10mm ($3/8$ ") de diámetro, hacer los 4 agujeros para los espárragos de montaje, 12mm ($15/32$ ") y 14mm ($9/16$ ") para los sensores. Con una sierra redonda de diámetro 63mm (3") y 57mm (2"), hacer dos agujeros pasantes para el eje motor y el cabo.

• CPX 4/5

Utilizando un taladro de 12mm ($15/32$ ") de diámetro, hacer los 4 agujeros para los espárragos de montaje, 12mm ($15/32$ ") y 14mm ($9/16$ ") para los sensores. Con una sierra redonda de diámetro 77mm (3") y 70mm ($23/4$ "), hacer dos agujeros pasantes para el eje motor y el cabo.

2. Cuando todos los agujeros se han hecho, retire la plantilla. Para ayudar a evitar la absorción de agua por la cubierta, aplicar un sellador de marino apropiado en los bordes de los agujeros recién cortados.

3. Montar y ajustar pernos en base hasta que lleguen al fondo en sus agujeros. Algunos pernos son de cabeza plana. Coloque la parte plana, lo más cerca posible de la base del Molinete.

- CPX 1-3 - Espárragos 21Nm
- CPX 4/5 - Espárragos 43Nm

3. Installazione

3.7 Installazione in coperta

1. La catena deve entrare nel barbotin ad un'altezza compresa tra la metà e la faccia superiore dello stesso e con un angolo massimo rispetto alla linea mediana di $\pm 5^\circ$. Verificare che ci sia una caduta sufficiente tra barbotin e gavone dell'ancora anche ad ancora salpata.
2. Posizionare la dima dopo aver verificato ingombri e spessori e aver verificato la scala della dima con il verricello.

• CPX 1-3

Con il trapano praticare nella coperta i quattro fori per i perni di fissaggio (10mm) ed un foro da 14mm per il sensore. I fori per il passaggio dell'asse motore e quello per la catena devono essere effettuati con punte a tazza da 63mm e 57mm.

• CPX 4/5

Con il trapano praticare nella coperta i quattro fori per i perni di fissaggio (12mm) ed un foro da 14mm per il sensore. I fori per il passaggio dell'asse motore e quello per la catena devono essere effettuati con punte a tazza da 77mm e 70mm.

2. Rimuovere la dima solo dopo che tutti i fori sono stati effettuati. Applicare uno strato di sigillante all'interno di tutti i fori per prevenire l'infiltrazione di acqua nella struttura dalle pareti.
3. Fissare i prigionieri alla base, il lato corto della filettatura va inserito nella base.

- CPX 1-3 - Prigionieri 21Nm
- CPX 4/5 - Prigionieri 43Nm

3. Installation

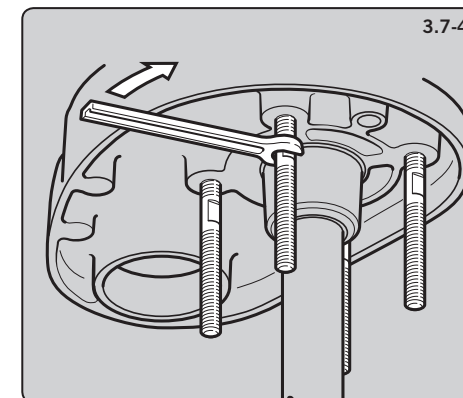

3.7 Ovan däck

1. Linjen mellan rullen och kabelarets ovankant och längs dess centrumlinje skall vara horisontell $\pm 5^\circ$. Det måste finnas tillräckligt med vertikalt fall för kättingen/linan vid hemtagning.
2. När alla ovan beskrivna kontroller utförts märker du upp de hål som skall tas upp, med hjälp av mallen.

• CPX 1-3

Använd 10mm diameters borrh för de fyra monteringsbultarna. 12mm och 14mm för sensorerna. Använd 63mm och 57mm diameters hålsåg för att ta upp hål för drivaxel och kätting/lina.

• CPX 4-5

Använd 12mm diameters borrh för de fyra monteringsbultarna. 12mm och 14mm för sensorerna. Använd 77mm och 57mm diameters hålsåg för att ta upp hål för drivaxel och kätting/lina.

2. Ta bort mallen när alla hål tagits upp. Tätat kanterna i de nyupptagna hålen med lämpligt marint tätningmedel.

3. Dra i bultarna så att de bottnar i hålen i badden. Vissa av pinnbultarna är plana i änden. Dessa pinnbultar skall vara närmast ankarspelets bas.

- CPX 1-3 - Monteringsbultar 21Nm
- CPX 4/5 - Monteringsbultar 43Nm

3. Installation

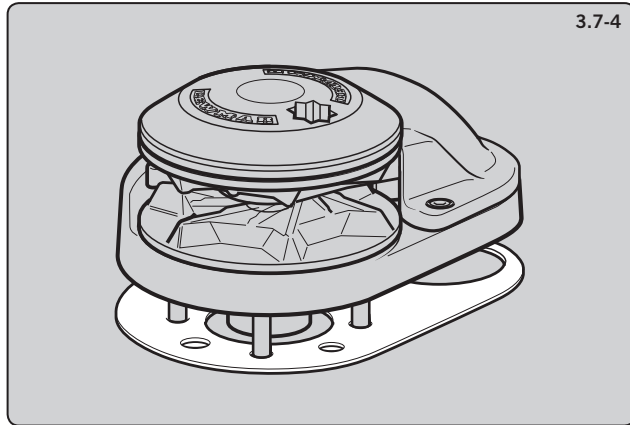

3.7-4

4. Place the base mat in position on the deck. Optionally, apply a suitable sealant to the base of the windlass, any mounting pad or around the studs.

• **NOTE:** If using silicone or other rubbery type sealant, it is advisable to allow curing of the sealant before final tightening of the mounting nuts.

5. Lightly coat the shaft with grease and ensure the drive key is in place before assembly to motor/gearbox.

⊘ **DO NOT** use a permanent adhesive/sealant, eg. 5200.

3. Montage

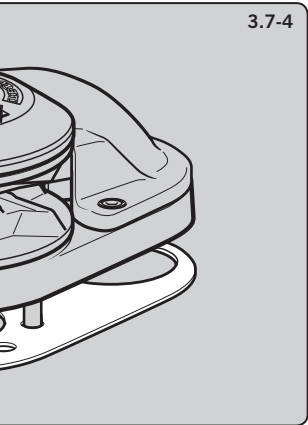

4. Platzieren sie die mitgelieferte Dichtung auf Deck und über den Bohrungen. Alternativ bringen sie Dichtmittel auf die Unterseite der Deckseinheit und/oder um die Stehbolzen herum auf.

• **ANMERKUNG:** Verwenden sie Silikon oder andere Gummi haltige Dichtmittel, dann muss das Dichtmittel vor der endgültigen Montage und dem Festziehen der Muttern unter Deck erst vollständig abgebunden sein.

5. Schmierien sie den Antriebsschaft mit wenig Fett und vergewissern sich über den korrekten Sitz der Passfeder, bevor die Motor/Getriebeeinheit angesetzt wird.

⊘ Verwenden sie **NIE**MALS permanente Klebstoffe/Dichtmaterialien. Zum Beispiel 5200.

3. Installation

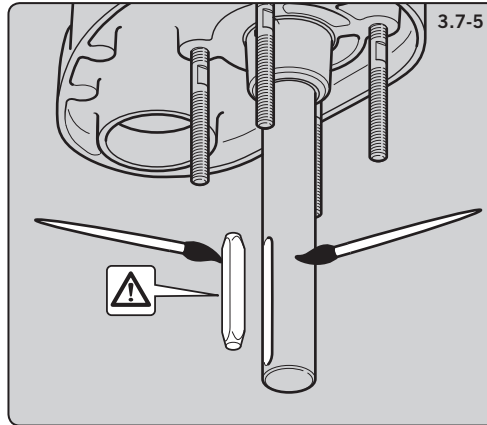

3.7-5

4. Positionner la semelle isolante sur le pont, ou, appliquer un mastic marin approprié sur la base du guindeau, le bossage de montage ou autour des goujons de montage.

• **REMARQUE:** Si vous utilisez un mastic en silicone ou en caoutchouc nous vous conseillons de le laisser durcir avant le serrage final des goujons de montage.

5. Graisser légèrement l'arbre et assurez vous que la clavette est en place avant de l'assembler au moto-réducteur.

⊘ **NE PAS UTILISER** un adhésif/mastic permanent, ex. 5200.

3. Instalación

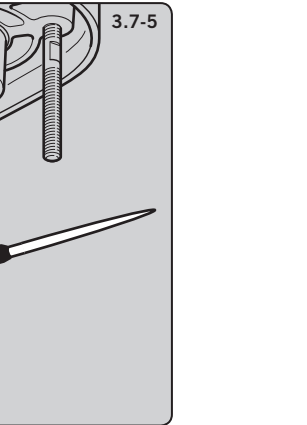

4. Coloque la plantilla en la posición de base en la cubierta. Opcionalmente, aplicar un sellador adecuado en la base de los molinetes, cualquier montaje de la almohadilla o alrededor de los pernos.

• **NOTA:** Si utiliza sellador de silicona o de otro tipo de goma, es aconsejable permitir el curado del sellador antes de apretar definitivamente las tuercas de montaje.

5. Cubra ligeramente el eje con grasa y garantice que la unidad se clave en su lugar antes del montaje de motor / caja reductora.

⊘ **No use** un adhesivo permanente / sellador, por ejemplo. 5200.

3. Installazione



4. Posizionare la guarnizione di base sulla coperta ed applicare un leggero strato di sigillante, particolarmente in prossimità del passaggio dei perni.

• **NOTA:** Dopo aver posizionato le parti, lasciare asciugare il sigillante prima del serraggio definitivo dei perni.

5. Ingrassare leggermente l'asse e verificare il posizionamento corretto della chiavetta prima di inserire il riduttore.

⊘ **NON utilizzare** mai sigillanti permanenti o strutturali (tipo 5200)

3. Installation



4. Läg bårdmattan på plats på däck. Alterantivt kan du stryka ett lämpligt tätningmedel på spelets bädd, eventuellt mellanlägg eller runt pinnbultarna.

• **Anm:** Om du använder silikon eller annat gummiliknande tätningmedel, bör du tänka på att man bör låta vissa sådana tätningmedel härda innan muttrarna dras åt.

5. Stryk ett tunt lager fett på axeln och kontrollera att kilen ligger på plats innan motorn/växelhuset monteras.

⊘ **ANVÄND INTE** permanenttätningmedel, såsom t ex 5200.

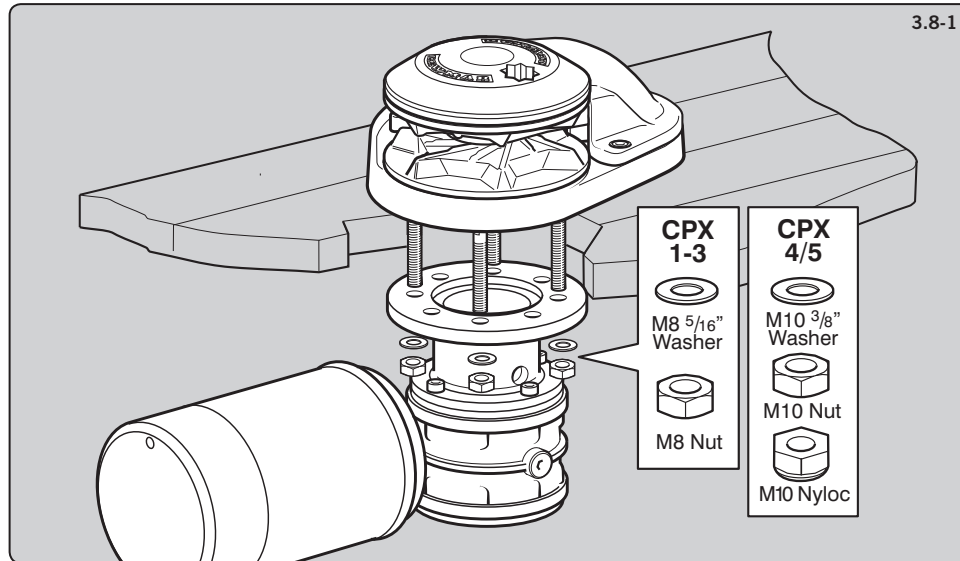

3.8 Under deck fitting

- Lightly grease all moving parts.
- 1. Ensure drive key is in place then gently slide the motor/gearbox up the drive shaft until it contacts the deck.
- **NOTE:** Position the motor/gearbox away from the rope/chain pipe fall.
- 2. Check the motor/gearbox and windlass mounting surfaces are parallel.
- **CPX 1-3** - Assemble the washer then the M8 nut, secure with Loctite® threadlock to 43Nm torque.
- **CPX 4/5** - Assemble the washer then the M10 nut, secure with Loctite® threadlock to 43Nm torque. Lock tightened nut with spanner and then secure with the M10 Nyloc nut.
- **NOTE:** If using silicone or other rubbery type sealant, it is advisable to allow curing of the sealant before final tightening of the mounting nuts.

3.8 Montage unter Deck

- Streichen sie alle beweglichen Teile mit wenig Fett ein.
- 1. Vergewissern sie sich über den korrekten Sitz der Passfeder bevor sie die Motor/Getriebeeinheit vorsichtig bis zum Kontakt mit dem Deck auf die Antriebswelle schieben.
- **ANMERKUNG:** Positionieren sie die Motor/Getriebeeinheit frei von der Kettenklüse/dem Kettendurchlass.
- 2. Überprüfen sie die Parallelität zwischen Deckseinheit und Montageflansch des Antriebs.
- **CPX 1-3** montieren sie die Unterlegscheibe danach die M8 Mutter, sichern Sie mit Loctite® Schraubensicherungsflüssigkeit und ziehen Sie mit 43Nm an.
- **CPX 4-5** montieren sie die Unterlegscheibe danach die M10 Mutter, sichern Sie mit Loctite® Schraubensicherungsflüssigkeit und ziehen Sie mit 43Nm an. Verwenden Sie danach als weitere Sicherung die M10 Stopmmutter.
- **ANMERKUNG:** Verwenden sie Silikon oder andere Gummi haltige Dichtmittel, dann muss das Dichtmittel vor der endgültigen Montage und dem Festziehen der Muttern unter Deck erst vollständig abgebunden sein.

3.8 Installation sur le pont inférieur

- Graisser légèrement toutes les pièces mobiles.
- 1. Assurer que la clavette est en place, puis glisser doucement le moto-réducteur jusqu'à l'arbre d'entraînement jusqu'à ce qu'il touche le pont.
- **REMARQUE:** positionner le moto-réducteur loin de la chute du corde/chaîne.
- 2. Vérifiez que les surfaces de montage du moto-réducteur et du guindeau soient parallèles.
- **CPX 1-3** - Assembler la rondelle puis l'écrou M8, sécuriser avec du Loctite® a 43Nm
- **CPX 4/5** - Assembler la rondelle puis l'écrou M10, sécuriser avec du Loctite® a 43Nm. Verrouiller l'écrou serré avec une clé puis sécuriser avec un écrou Nyloc M10.
- **REMARQUE:** Si vous utilisez un mastic silicone ou caoutchouc, il est conseillé de le laisser durcir avant le serrage final des goujons de montage.

3.8 Montaje bajo cubierta

- Engrase ligeramente todas las piezas móviles.
- 1. Asegúrese que la unidad se clave en su lugar a continuación, deslice suavemente el motor / caja reductora hasta que el eje de contacto con la cubierta.
- **NOTA:** Posición del motor / caja reductora lejos de la caída de la cadena.
- 2. Revise que el motor / caja reductora y la superficies de montaje del molinete son paralelas.
- **CPX 1-3** - Montar la arandela, después la tuerca M8, fijar con bloqueador de roscas Loctite® a un par de 43Nm.
- **CPX 4/5** - Montar la arandela, después la tuerca M10, fijar con bloqueador de roscas Loctite® a un par de 43Nm. Bloquear la tuerca apretada con una llave y después fijarla con la tuerca M10 Nyloc."
- **NOTA:** Si utiliza sellador de silicona o de otro tipo de goma, es aconsejable permitir el curado del sellador antes de apretar definitivamente las tuercas de montaje.

3.8 Operazioni sotto coperta

- Lubrificare leggermente tutte le parti in movimento.
- 1. Assicurarsi che la chiavetta sia in posizione e poi inserire il gruppo motore/riduttore lungo l'asse fino a farlo poggiare sulla faccia inferiore della coperta.
- **NOTA:** Ricordarsi di posizionare il motore il più lontano possibile dal passaggio della catena.
- 2. Qualora i due piani di appoggio dell'unità di coperta e del motore non fossero paralleli ricordarsi di inserire degli spessori sui prigionieri.
- **CPX 1-3** - Posizionare la rondella e poi il dado M8, utilizzando frenafiletti Loctite® o simili e serrare a 43Nm.
- **CPX 4/5** - Posizionare la rondella e poi il dado M10, utilizzando frenafiletti Loctite® o simili. Serrare a 43Nm e poi avvitare a faccia il secondo dado (autobloccante M10).
- **NOTA:** lasciare seccare il silicone prima del fissaggio definitivo dei dadi.

3.8 Montering under däck

- Stryk ett tunt lager fett på alla rörliga delar.
- 1. Kontrollera att kilen ligger på plats och tryck sedan försiktigt upp motor/växel på drivaxeln, så att den ligger an mot däck.
- **Anm:** Se till att motor/växel inte hamnar i vägen för kättingens/linans fallväg ner i kättingboxen.
- 2. Kontrollera att motor/växel och spelets monteringsyta är parallella.
- **CPX 1-3** - Montera brickan och sedan M8-muttern. Säkra med momentnyckel och Loctite® gänglåsning till 21Nm.
- **CPX 4-5** - Montera brickan och sedan M10-muttern. Säkra med momentnyckel och Loctite® gänglåsning till 43Nm. Säkra sedan med en M10 Nyloc-mutter.
- **Anm:** Om du använder silikon eller annat gummiliknande tätningmedel, bör du tänka på att man bör låta vissa sådana tätningmedel hårdna innan muttrarna dras åt.

3. Installation

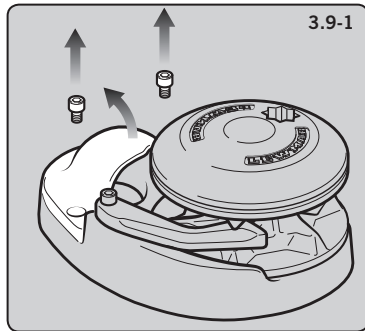

3. Montage

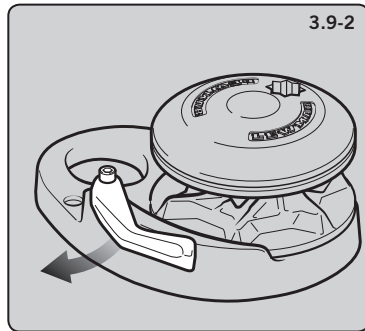

3. Installation

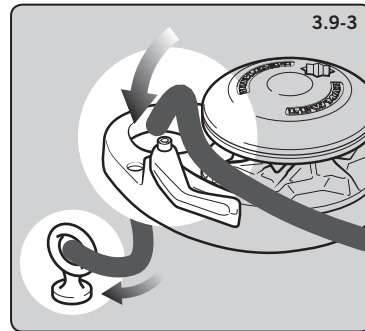

3. Instalación

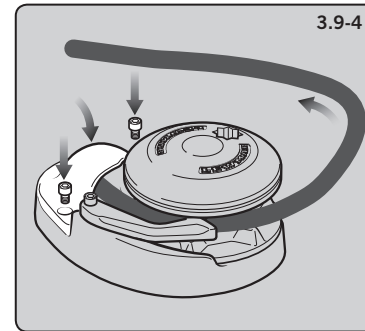

3. Installazione

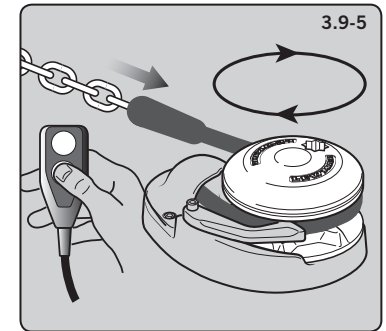

3. Installation

⚠ WARNING! Isolate the windlass using circuit breaker/isolator.

3.9 Loading rope/chain

- For safety and performance Lewmar recommends the use of matched Lewmar anchor rodes.
1. Remove cover.
 2. Pull out control arm.
 3. Feed anchor rope/chain into entry hole. Tie off to suitable strong point.
 4. Replace cover. Release control arm and wrap rope/chain around gypsy.
 5. Power load rest of anchor rope/chain.

⚠ WARNUNG! Isolieren sie den Stromkreis durch Betätigung der Sicherung oder den Hauptschalter.

3.9 Einziehen Tauwerk/Kette

- Zur Sicherheit und bester Leistung empfiehlt Lewmar den Einsatz von vergleichbaren Ankerschirren.
1. Entfernen der Abdeckung
 2. Zurückziehen des Kontroll-Arms
 3. Einführen des Kettengeschirrs in die Kettenklüse. Sichern an entsprechendem Punkt.
 4. Aufsetzen der Abdeckung. Rückführen des Kontroll-Arms und Auflegen des Geschirrs auf die Kettenklüse.
 5. Einholen des Geschirrs mit Motorkraft.

⚠ ATTENTION! Isoler le guindeau à l'aide du coupe-circuit/disjoncteur.

3.9 Chargement de la corde/chaîne

- Pour la sécurité et la performance, Lewmar recommande l'utilisation de lignes de mouillage d'ancre Lewmar.
1. Retirer le couvercle.
 2. Ecartez le bras de contrôle.
 3. Passer la corde/chaîne de l'ancre dans le trou d'entrée. Attacher à un point fixe solide.
 4. Replacer le couvercle. Relâcher le bras de contrôle et tournez la corde/chaîne autour du barbotin.
 5. Enrouler électriquement le reste de la corde/chaîne.

⚠ ¡ADVERTENCIA! Aislar el molinete con interruptor / aislador.

3.9 Carga de cadena/cabo

- Para una seguridad y mayor rendimiento Lewmar recomienda utilizar rollers de ancla Lewmar.
1. Desmonte la tapa.
 2. Saque el brazo de control.
 3. Coloque el cabo/cadena en la entrada el agujero. Fije en extremo a un punto fijo.
 4. Monte la tapa, coloque el brazo de control y abrace el cabo/cadena alrededor del borboten.
 5. Encienda y recoja el resto del cabo/cadena.

⚠ ATTENZIONE! Isolare sempre elettricamente il verricello prima di qualunque operazione.

3.9 Inserimento catena

- Per garantire prestazioni e affidabilità, raccomandiamo l'utilizzo di catena calibrata della misura corretta.
1. Rimuovere la conchiglia di copertura.
 2. Sollevare lo spingi catena se presente.
 3. Inserire la catena nel foro del passaggio e fissare ad un punto sicuro.
 4. Posizionare la conchiglia. Avvolgere la catena sul barbotin e rilasciare lo spingi catena.
 5. Recuperare tutta la catena utilizzando il motore.

⚠ VARNING! Koppla från ankarspelet elektriskt.

3.9 Montering av lina/kätting

- Vi rekommenderar att du använder kätting och lina från Lewmar, så att du får högsta tänkbara säkerhet och bästa funktion.
1. Demontera höljet.
 2. Dra ut kontrollarmen.
 3. Mata in ankarlinan/kättingen genom ingångshålet. Lägg fast på en tillräckligt kraftig pällare eller liknande.
 4. Återmontera höljet. Frigör styrarmen och lägg linan/kättingen runt kabelaret.
 5. Kör in resten av linan/kättingen.

4. Electrical Wiring

4.1 Electric cable selection

Lewmar recommends the installer source and install cable that meets the requirements of the standards and regulations relevant to the installation and codes of practice.

The cable table gives recommended cable sizes based on total length of cable required, from the battery, following the route of the cables.

DO NOT confuse cable length with the length of the vessel!

- Windlass performance is directly related to cable size and length. Voltage drop over the complete wiring run must not exceed 10%.

4.2 Wiring

Plan the installation to suit the controls and give the operator a full view of the windlass. The wiring system should be of the fully insulated type, which avoids possible electrolytic corrosion problems. We recommend the use of type III stranded, tinned copper wire with copper crimp terminals. Most modern installations are negative return (negative ground) but polarity should be checked.

Overload protection, in the form of the circuit breaker/fuse supplied, must be built into the windlass wiring circuit.

- **NOTE:** The circuit breaker should be positioned close to the battery in a dry, readily accessible place.
- The breaker must be manually reset should an overload occur that causes it to trip to the off position.

WARNING!

- If you are not sure you understand these guidelines, seek professional help. Ensure that the installation complies with USCG, ABYC, NMMA or other local regulations.

4. Elektrische Montage

4.1 Auswahl elektrische Kabel

Lewmar rät dringend zur ausschließlichen Verwendung von Versorgungs- und Schaltkabeln, die den Standards und Anforderungen der entsprechenden Regularien und Richtlinien entsprechen.

Die Kabeltabelle gibt Empfehlungen zu Kabelquerschnitten basierend auf Kabellängden ausgehend von der Batterie dem Verlauf folgend.

Verwechseln sie NICHT die Kabellänge mit der Schiffslänge!

- Die Leistung der Ankerwinde ist direkt von dem Kabelquerschnitt und der Lauflänge des Kabels abhängig. Der Spannungsverlust über das Kabelsystem darf 10% nicht überschreiten.

4.2 Verkabelung

Planen sie die Montage der Schaltungen entsprechend so, dass ein freier Blick auf die Ankerwinde bei Bedienung gewährleistet ist. Die Verkabelung sollte ein separat gesicherter Kreislauf sein, um eventuell elektrolytische Korrosion ausschließen zu können. Wir empfehlen den Einsatz von Typ III adrigem, verzinnem Kupferkabel mit Kupfer Crimp-Terminals. Die meisten modernen Installationen sind negativ geerdet. Die Polarität sollte sichergestellt und überprüft werden.

Ein Überlastschutz in Form eines Sicherungsautomaten/einer Sicherung muss in den Kreislauf integriert werden.

- **ANMERKUNG:** Der Hauptschalter sollte so nah wie möglich zur Batterie an einem trockenen und leicht zugänglichen Ort montiert werden.
- Der Sicherungsautomat muss manuell zurück setzbar sein, um nach einem eventuellen Auslösen wieder aktiviert werden zu können.

WARNING!

- Sollten sie die Anleitung bis hier nicht vollständig verstanden haben, dann sprechen sie mit einem qualifizierten Elektrotechniker für entsprechende Hilfe. Stellen sie sicher, dass die Montage entsprechend der USCG, ABYC, NMMA oder anderen lokalen Regularien durchgeführt wird.

4. Installation Electrique

4.1 La sélection du câble électrique.

Lewmar recommande que la source électrique et le câble d'installation répondent aux exigences des normes et des règlements en vigueur propres à l'installation et des codes de pratique.

Le tableau donne les tailles de câbles recommandées, basées sur la longueur totale de câble nécessaire depuis la batterie, en suivant le parcours des câbles.

NE PAS CONFONDRE longueur de câble avec la longueur du navire!

- La performance du guindeau est directement liée à la taille et la longueur de câble. La baisse de tension sur la totalité du câblage ne doit pas dépasser 10%.

4.2 Câblage

Planifier l'installation en fonction des commandes, pour donner à l'opérateur une vue complète du guindeau. Le système de câblage doit être entièrement isolé, ce qui évite d'éventuels problèmes de corrosion électrolytique. Nous recommandons l'utilisation de câble de type 3 fils en cuivre-étain avec terminaisons à cosse à sertir en cuivre. La plupart des installations modernes sont à la masse de polarité négative, mais la polarité doit être vérifiée.

La protection contre les surcharges, sous la forme du disjoncteur/fusibles fournis, doit être intégrée dans le circuit de câblage du guindeau.

- **REMARQUE:** Le coupe-circuit doit être placé près de la batterie dans un endroit sec et facilement accessible.
- Le disjoncteur doit être remis manuellement si une surcharge le disjoncte.

RECOMMANDATIONS!

- Si vous n'êtes pas sûr de bien comprendre ces directives, consultez un professionnel. Veiller à ce que l'installation satisfasse aux normes USCG, ABYC, NMMA ou d'autres réglementations locales.

4. Cableado Eléctrico

4.1 Selección del cable eléctrico

Lewmar recomienda la instalación de la fuente e instalar cable que cumpla con los requisitos de las normas y reglamentos pertinentes a la instalación y códigos de práctica.

La tabla de cable, recomienda los tamaños de cable basado en la longitud total del cable necesario hasta la batería, siguiendo el recorrido de los cables.

No hay que confundir la longitud del cable con la longitud del barco!

- El rendimiento del molinete, está directamente relacionado con el tamaño de cable y la longitud. La caída de tensión a lo largo del recorrido total del cableado no debe superar el 10%.

4.2 Cableado

Planee la instalación para adaptarse a los controles y para dar al operador una vista completa del molinete.

El sistema de cableado debe ser de tipo totalmente aislados, lo que evita posibles problemas de corrosión electrofónica. Se recomienda el uso de cable tipo III, alambre de cobre y terminales de estañado de cobre. La mayoría de instalaciones modernas son de rendimiento negativo (negativo a tierra), pero la polaridad debe estar marcada.

La protección de sobrecarga, en la forma del disyuntor o fusible suministrado, debe ser construida en el circuito de cableado del molinete.

- **NOTA:** El interruptor debe colocarse cerca de la batería en un lugar seco, de fácil acceso.
- El interruptor debe restablecer manualmente y producir una sobrecarga que hace que viaje a la posición de apagado.

¡ADVERTENCIA!

- Si usted no está seguro de que entiende estas directrices, busque ayuda profesional. Asegúrese de que la instalación cumple con USCG, ABYC, NMMA o regulaciones locales.

4. Impianto elettrico

4.1 Scelta dei cavi

Lewmar raccomanda di affidarsi sempre ad un tecnico qualificato per il calcolo delle sezioni dei cavi e degli assorbimenti nell'impianto di bordo.

La tabella indica la sezione dei cavi consigliata, tenendo conto della distanza tra batteria e motore. Tale distanza deve essere quella reale percorsa dai cavi.

NON confondere la lunghezza dei cavi con la distanza teorica!

- Le prestazioni dei verricelli elettrici sono strettamente correlate al dimensionamento dei cavi. La caduta di tensione lungo tutta la linea non deve mai superare il 10%.

4.2 Connessioni

Pianificare tutte le possibili connessioni ed i passaggi prima di iniziare l'operazione. L'impianto deve essere del tipo totalmente isolato, Lewmar raccomanda treccia di rame isolata di tipo III e terminali in rame. L'isolamento appropriato eviterà fenomeni di corrosione per correnti galvaniche. Impianti con negativo comune possono essere utilizzati con particolare attenzione alla polarità. Una protezione dai sovraccarichi, mediante fusibile o magneto-termico, deve assolutamente essere prevista.

- **NOTA:** La posizione ideale per il magneto-termico è vicino alle batterie, in luogo asciutto e facilmente accessibile.
- Questo permetterà una facile riattivazione dell'interruttore in caso di intervento di sicurezza.

AVVERTIMENTI!

- In caso di dubbi, consultare un tecnico specializzato. Gli impianti elettrici di bordo devono rispettare le norme locali come USCG, ABYC, NMMA.

4. Kabeldragning

4.1 Kabeldimensionering

Vi rekommenderar att installationskabeln dimensioneras efter gällande standarder och bestämmelser. Rekommendationerna i tabellen baseras på kabelns totala längd från batteriet fram till ankarspelet.

Förutsätt inte att kabellängden är lika med båtens längd!

- Ankarspelets funktion är direkt beroende av kabelns tvärsnittsarea och längd. Spänningsfallet över hela kabellängden får inte överstiga 10%.

4.2 Kabeldragning

Planera installationen så att den passar kontrollenheter och operatören får full kontroll över spelet. Kabeln skall vara en helisolerad, skyddad mot elektrolytisk korrosion.

Vi rekommenderar användning av tvinnad kopparledare av standardtyp klass III, med kabelskor av koppar. De flesta moderna installationer är minisjordade, men för säkerhets skull bör polariteten kontrolleras.

- Överlastskyddet, dvs den medlevererade kretsbrytaren/säkring, skall byggas in i kretsen.
- **ANM:** Kretsbrytaren bör installeras i ett torrt och lättåtkomligt utrymme, så nära batteriet som möjligt.
- Brytaren återställs manuellt efter aktivering pga överlast.

! VARNINGAR!

- Begär professionell hjälp om du inte förstår dessa riktlinjer. Installationen måste utföras i enlighet med tillämpliga regler och föreskrifter.

4. Electrical Wiring

4.3 Control switch installation

Follow the mounting instructions supplied with the switch.

- **NOTE:** In a multi station installation all switches must be wired in a parallel circuit.

4. Elektrische Montage

4.3 Anschluss der Schaltkabel

Folgen sie den Anweisungen, die mit den verschiedenen Schaltern geliefert wird.

- **ANMERKUNG:** Bei mehreren Schaltstellen müssen alle Schalter in einem parallelen Kreislauf geschaltet werden.

4. Installation Electrique

4.3 Installation de l'interrupteur de control

Suivez les instructions de montage fournies avec l'interrupteur.

- **REMARQUE:** Dans une installation multi-station tous les interrupteurs doivent être câblés en circuit parallèle.

4. Cableado Eléctrico

4.3 Instalación del interruptor de control

Siga las instrucciones de montaje suministrado con el interruptor.

- **NOTA:** En una instalación de estación de conmutadores múltiples deben ser conectadas en un circuito en paralelo.

4. Impianto elettrico

4.3 Installazione dei comandi

Seguire le istruzioni allegate al comando

- **NOTA:** In un sistema multi stazione, tutti i comandi devono essere collegati in parallelo.

4. Kabeldragning

4.3 Installation av huvudbrytare

Följ de monteringsinstruktioner som levereras med brytaren.

- **ANM:** Tänk på att alla brytare i installationer med flera enheter skall vara kopplade parallellt.

Model	Voltage	Cable sizing for length of cable run						Circuit breaker	Contacteur	Control Box
Modell	Volt	Kabelquerschnitt für Kabelllauf						Stromunterbrecher	Relais	Control Box
Modèle	Voltage	Taille de câble sur la longueur du câblage						Coupe circuit	Relais	Boitier de relais
Modelo	Voltage	Seccion del cable segun la distancia						Termoresistencia	Contacteur	Caja de Control
Modello	Tensione	Misura dei cavi in base alla lunghezza effettiva						Magneto-termico	Solenioide	Control Box
Modell	Spänning	Kabel dimensionering för kabellängd						Krets brytare	Kontaktor	Kontrollbox
	V	0 - 7 m	0 - 23 ft	7 - 15 m	23 - 50 ft	15 - 22 m	50 - 73 ft	A		
CPX1	12	10 mm ²	6 AWG	25 mm ²	4 AWG	35 mm ²	0 AWG	90 A (68000349)	68000318	68000129
CPX2	12	10 mm ²	6 AWG	25 mm ²	4 AWG	35 mm ²	0 AWG	90 A (68000349)	68000318	68000129
CPX2	24	6 mm ²	10 AWG	6 mm ²	8 AWG	10 mm ²	8 AWG	50 A (68000348)	68000319	68000130
CPX3	12	16 mm ²	6 AWG	25 mm ²	2 AWG	35 mm ²	0 AWG	110 A (68000350)	68000318	68000129
CPX3	24	10 mm ²	8 AWG	16 mm ²	6 AWG	25 mm ²	4 AWG	90 A (68000349)	68000319	68000130
CPX4	12	25 mm ²	3 AWG	35 mm ²	0 AWG	50 mm ²	0 AWG	150 A (68000351)	68000320	18000200
CPX4	24	10 mm ²	8 AWG	16 mm ²	4 AWG	25 mm ²	2 AWG	110 A (68000350)	68000321	18000237
CPX5	12	25 mm ²	3 AWG	35 mm ²	0 AWG	50 mm ²	0 AWG	150 A (68000359)	68000318	68000128
CPX5	24	10 mm ²	8 AWG	16 mm ²	4 AWG	25 mm ²	2 AWG	110 A (68000350)	68000318	68000130

Wireless remote 3 button windlass only	Wireless remote 5 button windlass and thruster
Kabellose Fernbedienung 3 Funktionen nur Ankerwinde	Kabellose Fernbedienung 3 Funktionen nur Ankerwinde
Télécommande sans fil à 3 boutons pour le guindeau uniquement.	Télécommande sans fil à 3 boutons pour le guindeau et le propulseur
Control remoto sin cables de tres botones para molinete	Control remoto sin cables de cinco botones para molinete y hélice de proa
Radiocomando a 3 tasti per verricello	Radiocomando a 5 tasti per verricello e thruster
Trådlösfjärrkontroll med 3 knappar endast för ankarspel	Trådlösfjärrkontroll med 5 knappar för ankarspel och bogpropeller
68000967	68000968

- **NOTE:** Wireless remote also available.
- **NOTE:** Wireless remote can only be used if a contactor is fitted. See wireless remote instructions for wiring details.

- **ANMERKUNG:** Drahtlose Fernbedienungen sind ebenfalls lieferbar
- **ANMERKUNG:** Drahtlose Fernbedienungen können nur zusammen mit einem Relais geschaltet werden. Siehe Anleitungen für drahtlose Fernbedienungen.

- **REMARQUE:** Télécommande sans fil également disponible.
- **REMARQUE:** Une télécommande sans fil peut être utilisée seulement si un relais est monté. Voir les instructions de télécommande sans fil pour les détails de câblage.

- **NOTA:** El mando a distancia inalámbrico también está disponible.
- **NOTA:** El mando a distancia inalámbrico sólo puede utilizarse si se instala un contactor. Ver las instrucciones de control remoto inalámbrico para más detalles de cableado.

- **NOTA:** Comandi radio sono disponibili e installabili.
- **NOTA:** L'utilizzo di un comando radio richiede la connessione tramite un solenoide. Fare riferimento al manuale del comando per i dettagli delle connessioni.

- **ANM:** Det finns även trådlös fjärrkontroll.
- **ANM:** Trådlös fjärrkontroll förutsätter att systemet kompletteras med en kontaktor. I de instruktioner som levereras med fjärrkontrollen finns fullständig information.

4. Electrical Wiring

4.4 Wiring diagram

- Installation instructions are supplied separately with any accessories.

4. Elektrische Montage

4.4 Schaltplan

- Montageanleitungen werden mit anderem Zubehör separat geliefert

4. Installation Electrique

4.4 Schéma de câblage

- Les instructions d'installation sont fournies séparément avec tous les accessoires.

4. Cableado Eléctrico

4.4 Diagrama de cableado

- Las instrucciones de instalación se suministran por separado con los accesorios.

4. Impianto elettrico

4.4 Conessioni accessori

- Istruzioni dettagliate sono fornite con ogni accessorio originale.

4. Kabeldragning

4.4 Kopplingschema

- Installationsinstruktioner levereras separat med all extrautrustning.

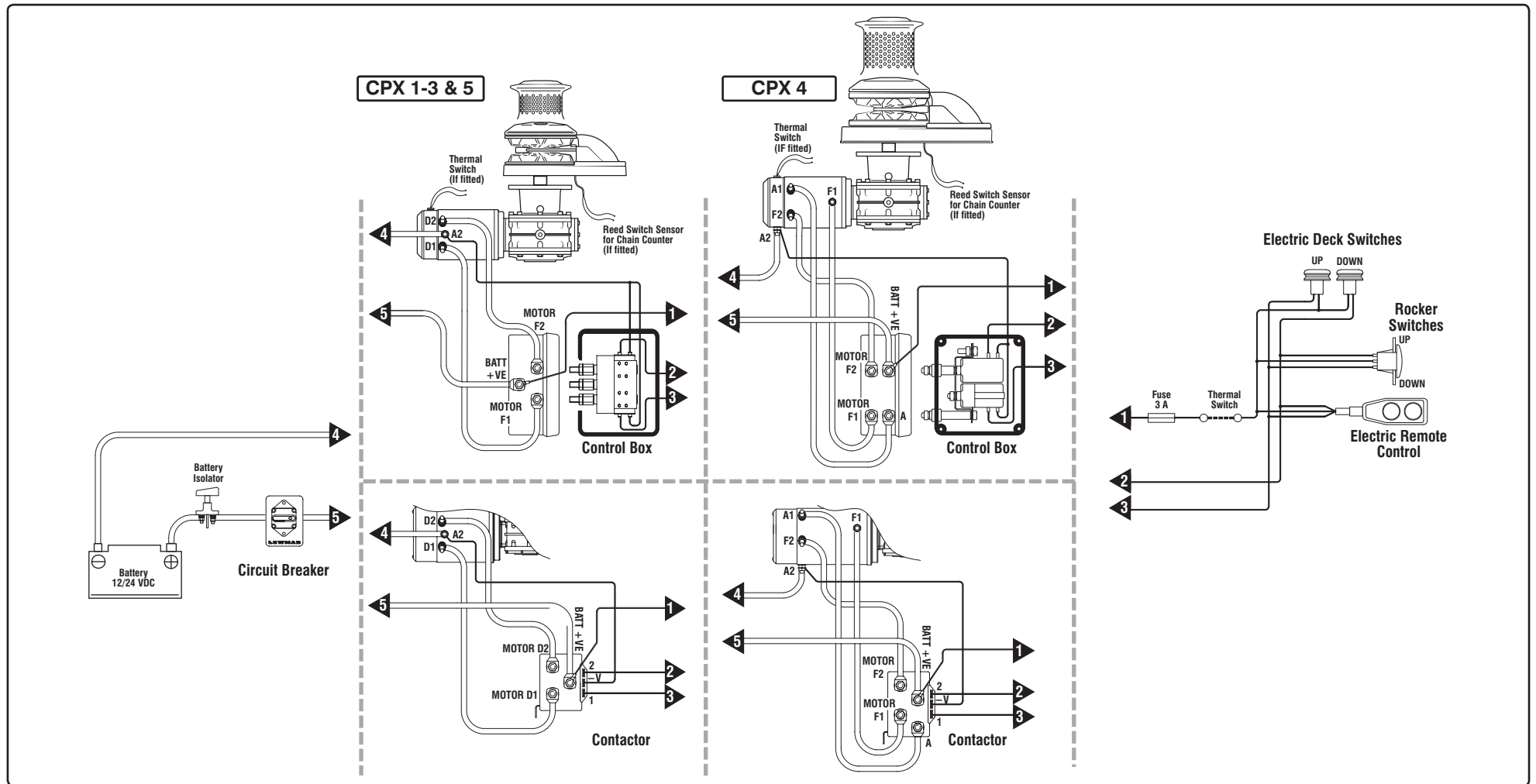

- **NOTE:** Motor connections
D1 = F1
D2 = F2
- Switch wire thickness:
1.5mm² (16 AWG)

- **ANMERKUNG:** Motor Anschlüsse
D1 = F1
D2 = F2
- Querschnitte Schaltkabel
1.5mm² (16 AWG)

- **REMARQUE:** Les connexions au moteur
D1 = F1
D2 = F2
- La section du fil de l'interrupteur:
1.5mm² (16 AWG)

- **NOTA:** las conexiones del motor
D1 = F1
D2 = F2
- Espesor de cable del interruptor:
1.5mm² (16 AWG)

- **NOTA:** Collegamenti al motore
D1 = F1
D2 = F2
- Cavi del comando:
1.5mm² (16 AWG)

- **ANM:** Motoranslutningar
D1 = F1
D2 = F2
- Brytarkabelns tvärsnittsarea:
1.5mm²

5. Operation

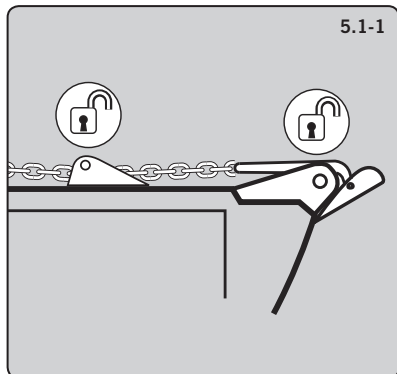

5.1-1

5.1 Braked anchor free-fall

Use this method for quicker anchor deployment and to save battery power.

⚠ WARNING! Isolate the windlass using circuit breaker/isolator.

Gypsy only

1. Release any anchor locks.
2. When safe rotate handle anti-clockwise until anchor pays out.
 - Adjust rate of fall with handle. Once paid out fully tighten gypsy drive cap.

Gypsy/drum

- Place a Lewmar handle into the drum top nut and operate as gypsy version above.

⚠ WARNING! Always remove winch handle after use.

5. Bedienung

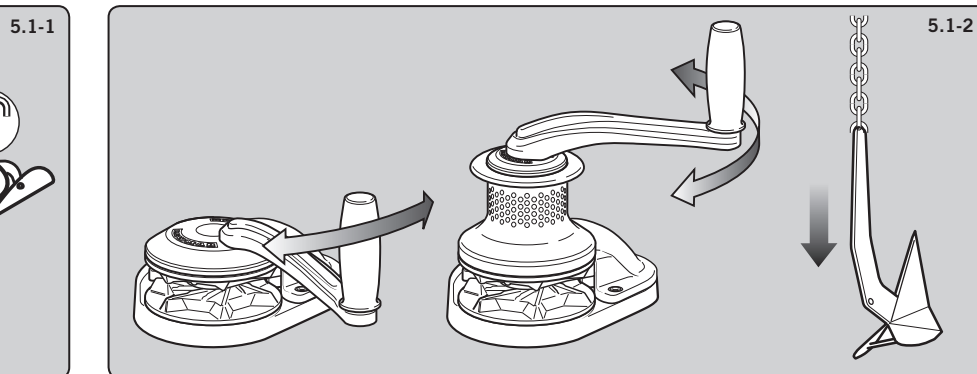

5.1-2

5.1 Gebremstes Anker fieren

Wenden sie folgende Methode für schnelleres Ankern und zum Sparen von Batteriekapazität an.

⚠ Warnung! Isolieren sie den Stromkreis immer durch Betätigung der Sicherung oder den Hauptschalter nach dem Gebrauch.

nur Kettenspill

1. Lösen Sie alle Anker Sicherungen.
2. Drehen Sie entgegen der Uhrzeigersinnes uns stellen.
 - Sie die Fall rate mit dem Handle ein. Danach ziehen Sie die Kettennuss wieder fest an.

Ketten/Verholspill

- setzen Sie den Handle in die Top Mutter des Spills ein und danach wie oben beschrieben.

⚠ WARNUNG! Nehmen sie die Winskurbel immer nach dem Gebrauch aus der Ankerwinde.

5. Opération

5.1 La chute libre contrôlée de l'ancre

Utilisez cette méthode pour le largage rapide de l'ancre et pour économiser la batterie.

⚠ ATTENTION! Isoler le guindeau à l'aide du coupe-circuit/disjoncteur.

Barbotin seul

1. Libérer tout bloqueur de chaîne
2. Une fois sécurisé, tourner la manivelle dans le sens contraire des aiguilles d'une montre jusqu'à ce que l'ancre descende.
 - Ajuster la vitesse de la chute avec la manivelle. Une fois complètement larguée, serrez la flasque du barbotin.

Barbotin / Cabestan

- Placer une manivelle Lewmar dans la poupée et suivre les instructions de la version barbotin seul ci-dessus.

⚠ ATTENTION! Toujours enlever la manivelle de winch après utilisation.

5. Operación

5.1 Frenos de anclaje de caída libre

Utilice este método para el despliegue rápido de anclaje y para ahorrar batería.

⚠ ¡ADVERTENCIA! Aislar el molinete con interruptor / aislador.

Sólo torno

1. Liberar cualquier bloqueo del ancla.
2. Cuando esté asegurada girar la manivela en sentido antihorario hasta que el ancla descienda.
 - Ajustar el ritmo de caída con la manivela. Una vez haya descendido totalmente apretar la caperuza del accionamiento del torno.

Torno/tambor

- Colocar una manivela Lewmar en la tuerca superior del tambor y accionar como en la versión del torno anterior.

⚠ ¡ADVERTENCIA! Retire siempre la maneta después de su uso.

5. Utilizzo

5.1 Utilizzo della frizione

Utilizzare il seguente metodo per una filata più rapida e minor consumo di corrente:

⚠ ATTENZIONE! Isolare sempre elettricamente il verricello prima di qualunque operazione.

Versione solo barbotin

1. Liberare il ferma catena o stroppo di sicurezza.
2. assicurarsi della sicurezza dell'operazione e poi ruotare la manovella in senso anti-orario fino a quando la catena inizia a scorrere per gravità.
 - regolare la velocità di caduta agendo sulla manovella. Una volta filata la quantità necessaria, serrare con forza il coperchio.

Versione con campana

- Posizionare una manovella winch nel foro posto sopra la campana e poi agire come descritto sopra.

⚠ ATTENZIONE! Rimuovere sempre la manovella winch quando non in uso.

5. Användning

5.1 Broms för ankring med fri fällning

Välj den här metoden för att ankra snabbare och spara batteri.

⚠ VARNING! Ta alltid bort handtaget när du är klar.

Endast kättinghjul

1. Släpp eventuella ankarlås
2. Vrid handtaget moturs tills ankaret kommer loss
 - Justera fallhastigheten med handtaget. När ankaret är fullt ute dra åt.

Kättinghjul/lintrumma

- Sätt ett handtag i trummans topp och hantera på samma sätt som ovan.

⚠ VARNING! Koppla från ankarspelet elektriskt.

5. Operation

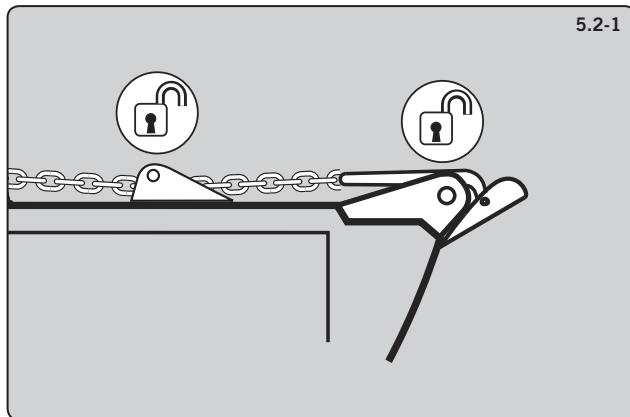

5.2-1

5.2 Power up/down

To release anchor.

1. Release any anchor locks.
2. When safe, operate DOWN control.

To retrieve anchor.

- Retrieving the anchor is the reverse to the above.
- When safe, operate the UP control.
- Once anchor is retrieved, ensure it is adequately secured to an independent strong point.

5. Bedienung

5.2 Motorisiertes Heben und Fieren

Fieren des Ankers.

1. Entsperren sie alle Sicherungen. Wenn sie ganz sicher sind, dann drehen sie die Kurbel gegen den Uhrzeigersinn bis der Anker sich selber über die Bugrolle abfiert.
2. Wenn sie sich sicher sind, dann betätigen sie den DOWN Taster/Schalter.

Heben des Ankers.

- Um den Anker zu heben, verfahren sie umgekehrt zur obigen Beschreibung.
- Wenn sie sich sicher sind, dann betätigen sie den UP Taster/Schalter.
- Ist der Anker vollständig eingeholt, dann muss er an einem adäquaten Punkt separat gesichert werden.

5. Opération

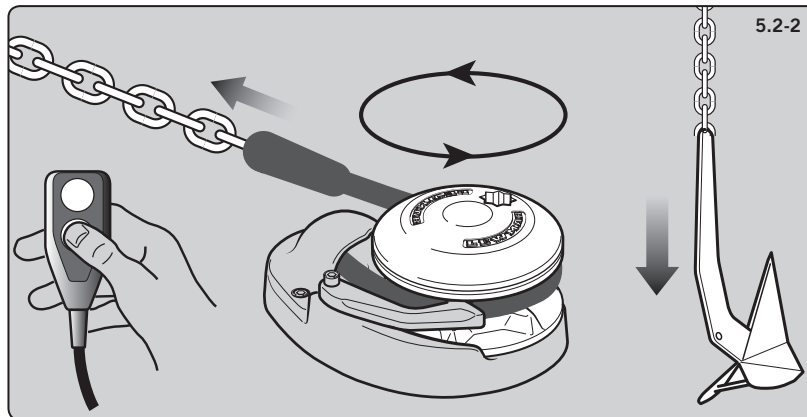

5.2-2

5.2 Opération montée/descente

Pour larguer l'ancre.

1. Libérer tous les bloqueurs de chaîne.
2. Ensuite, faire fonctionner le contrôle DOWN/descente.

Pour remonter l'ancre.

- La récupération de l'ancre se fait à l'inverse de ci-dessus.
- Lorsque tout est sécurisé, actionner le contrôle UP/montée.
- Une fois que l'ancre est remontée, vérifiez qu'elle est sécurisée à un point d'attache solide et indépendant.

5. Operación

5.2 Encender o apagar

Para soltar el ancla.

1. Desconecte cualquier stopper de ancla.
2. Cuando sea seguro, encienda el control ABAJO.

Para recuperar el ancla.

- Para recuperar el ancla opere a la inversa de lo anterior.
- Cuando sea seguro, operar el control ARRIBA.
- Una vez se recupera el ancla, asegúrese de que está suficientemente garantizado a un punto de fuerza independiente.

5. Utilizzo

5.2 Utilizzo del motore

Per filare l'ancora.

1. Liberare il ferma catena o lo stropo di sicurezza.
2. Verificare che nessuno sia in prossimità del verricello o nella direzione di filata. Premere il tasto di discesa. Quando la catena è in tensione utilizzare sempre il ferma catena o lo stropo di sicurezza, mai il fermo di sicurezza.

Per recuperare l'ancora.

- Verificare che nessuno sia in prossimità del verricello e che l'equipaggio sia pronto ad operare.
- Quando pronti, premere il tasto di recupero.
- Non navigare mai con la catena fermata solo dal verricello.

5. Användning

5.2 Start/stopp

Ankring

1. Lossa eventuella ankarsurringar.
2. Kör ut ankaret med hjälp av knappen DOWN när det säkert att ankra.

Hemtagning av ankaret

- Hemtagningen av ankaret görs i omvänd ordning mot ovan beskrivs ankringsprocedur.
- Kör upp ankaret med hjälp av kontrollenheten.
- Surra ankaret på en tillräckligt kraftig anordning när det väl är ombord.

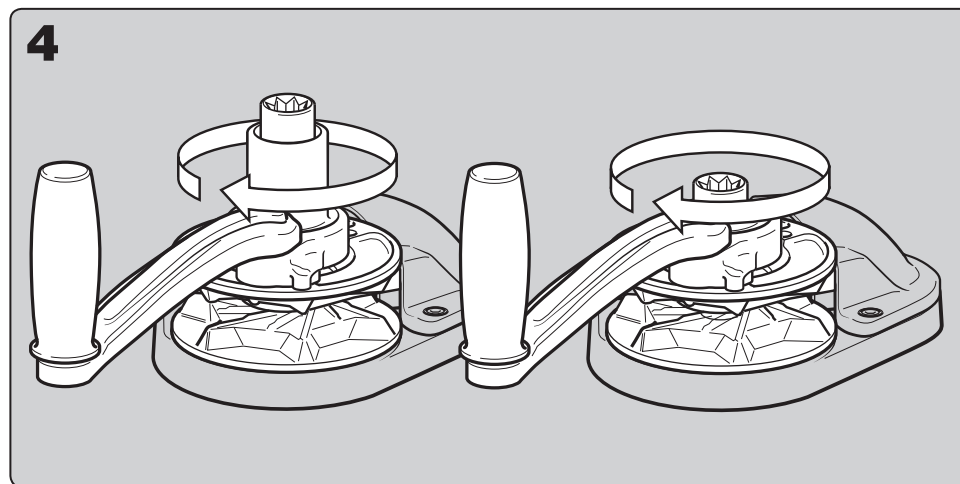
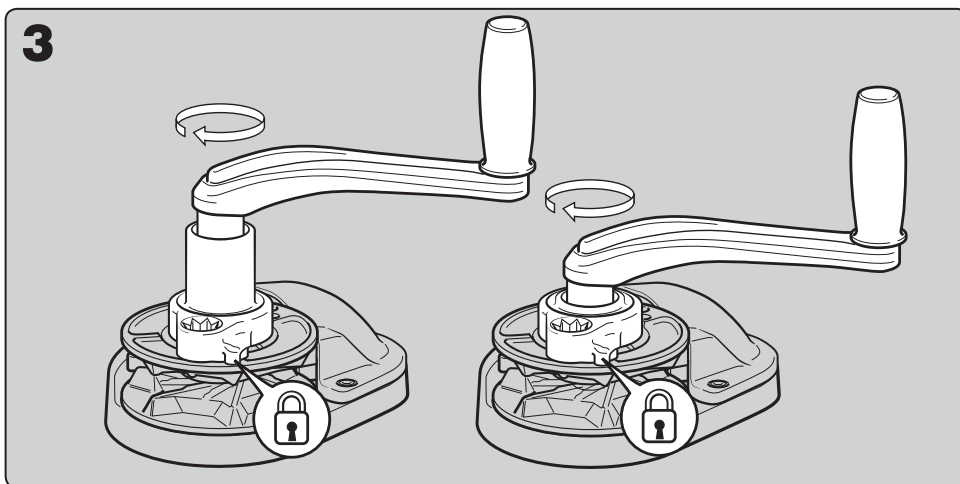
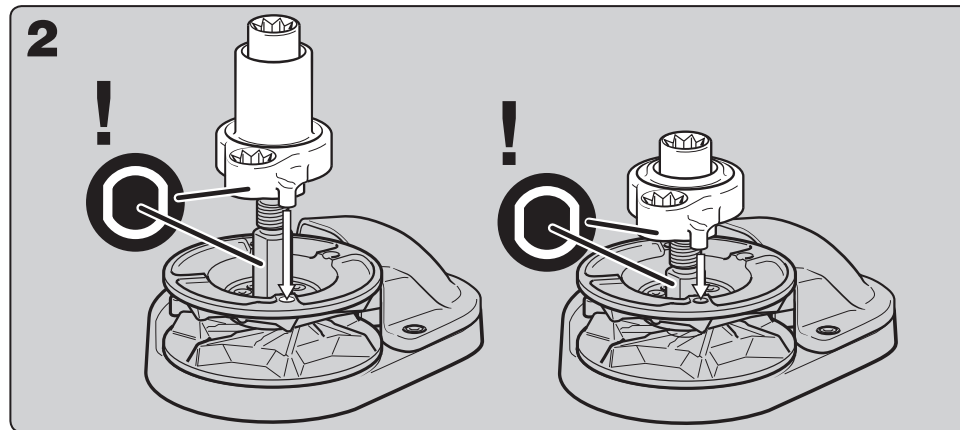
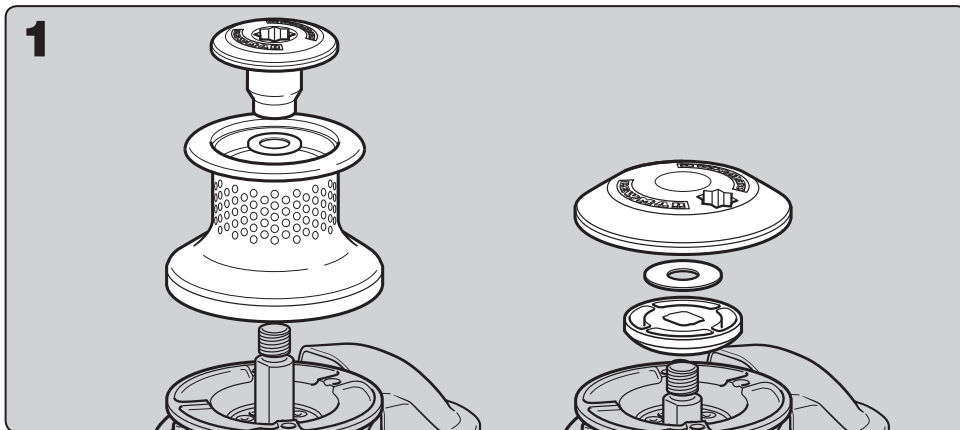

⚠ WARNING! Isolate the windlass using circuit breaker/isolator.

5.3 Optional manual recovery kits

- CPX 1 Gypsy only No.66840084
- CPX 2/3 Gypsy only No.66840084
- CPX 2/3 Gypsy/drum No.66840056
- CPX 4/5 Gypsy only No.66840003
- CPX 4/5 Gypsy/drum No.66840005

⚠ Warnung! Isolieren sie den Stromkreis immer durch Betätigung der Sicherung oder den Hauptschalter nach dem Gebrauch.

5.3 Handnotbetrieb

- CPX 1 nur Kettenspill No.66840084
- CPX 2/3 nur Kettenspill No.66840084
- CPX 2/3 Ketten und Verholspill No.66840056
- CPX 4/5 nur Kettenspill No.66840003
- CPX 4/5 Ketten und Verholspill No.66840005

⚠ ATTENTION! Isoler le guindeau à l'aide du coupe-circuit/disjoncteur.

5.3 La remontée manuelle

- CPX 1 Barbotin seul No.66840084
- CPX 2/3 Barbotin seul No.66840084
- CPX 2/3 Barbotin seul No.66840056
- CPX 4/5 Barbotin seul No.66840003
- CPX 4/5 Barbotin seul No.66840005

⚠ ¡ADVERTENCIA! Aislar el molinete con interruptor / aislador.

5.3 Recuperación Manual

- CPX 1 Sólo torno N° 66840084
- CPX 2/3 Sólo torno N° 66840084
- CPX 2/3 Torno/tambor N° 66840056
- CPX 4/5 Torno/tambor N° 66840003
- CPX 4/5 Torno/tambor N° 66840005

⚠ ATTENZIONE! Isolare sempre elettricamente il verricello prima di qualunque operazione.

5.3 recupero manuale

- CPX 1 solo barbotin No.66840084
- CPX 2/3 solo barbotin No.66840084
- CPX 2/3 barbotin/campana No.66840056
- CPX 4/5 solo barbotin No.66840003
- CPX 4/5 barbotin/campana No.66840005

⚠ WARNING! Koppla från ankarspelet elektriskt.

5.3 Manuell hemtagning, modellerna

- CPX 1 Endast kättinghjul Nr.66840084
- CPX 2/3 Endast kättinghjul Nr.66840084
- CPX 2/3 Kättinghjul/Lintrumma Nr.66840056
- CPX 4/5 Endast kättinghjul Nr.66840003
- CPX 4/5 Kättinghjul/Lintrumma Nr.66840005

5. Operation

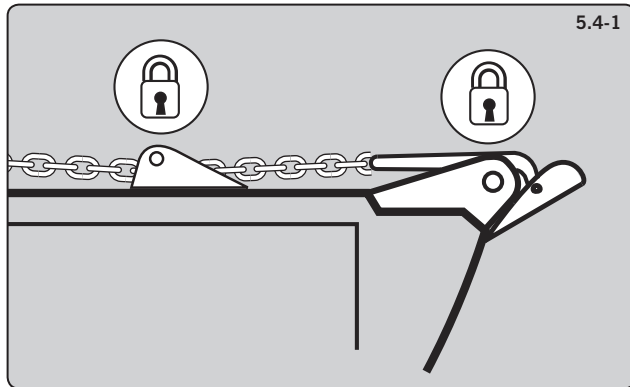

5.4-1

5.4 Independent warping

• Gypsy/drum only

1. Lock anchor chain before warping.
2. Place a Lewmar winch handle into top nut. Disengage clutch by turning anti-clockwise by half a turn.
- Remove handle.
3. When safe, operate the drum.
- If warping speed is too fast, ease tension in rope.
- When finished re-engage clutch by tightening the drum top nut.

⚠ WARNING! Always remove winch handle after use.

⊘ DO NOT wrap chain around the capstan drum.

5. Bedienung

5.4 Separate Bedienung

• Nur Ketten/Verholspill

1. Festsetzen der Ankerkette vor Verholspill Nutzung
2. Setzen sie eine Lewmar Winskurbel in die Topkappe. Entsperren sie die die Kupplung mit einer halben Umdrehung der Topkappe gegen den Uhrzeigersinn.
- Nehmen sie die Winskurbel ab.
3. Wenn sie Sicherheit feststellen konnten, bedienen sie die Trommel
- Ist die Leinengeschwindigkeit zu hoch, dann reduzieren sie die Spannung der Leine auf der Trommel
- Nach der Nutzung drehen sie die Topkappe zum Einschalten der Kupplung wieder fest an.

⚠ WARNING! Nehmen sie die Winskurbel immer nach dem Gebrauch aus der Ankerwinde.

⊘ NIEMALS Kette auf die Verholtrommel legen!

5. Opération

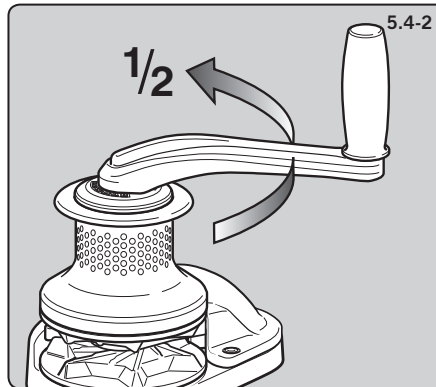

5.4-2

5.4 Utilisation de la poupée indépendante

• Barbotin/tambour seul

1. Verrouiller la chaîne d'ancre avant d'utiliser la poupée.
2. Placer une manivelle de winch Lewmar dans le bi-carré central du dessus. Désengager l'embrayage en tournant dans le sens inverse des aiguilles d'une montre d'un demi-tour.
- Retirer la manivelle.
3. Lorsque tout est sécurisé, faire fonctionner la poupée.
- Si la vitesse d'utilisation est trop rapide, choquer la tension dans le cordage.
- Lorsque vous avez terminé, réengager l'embrayage en resserrant l'écrou du tambour de dessus.

⚠ ATTENTION! Toujours enlever la manivelle de winch après utilisation.

⊘ NE PAS enrouler la chaîne autour du tambour du cabestan.

5. Operación

5.4 Deformaciones

• Solo Barboten/Campana

1. Bloquee la cadena.
2. Coloque la maneta de Lewmar en la hendidura. Soltar el embrague hacia la izquierda girando media vuelta.
- Quitar la maneta.
3. Cuando sea seguro, operar la campana.
- Si la velocidad de deformación es demasiado rápida, aliviar la tensión del cabo.
- Cuando termine de utilizar el embrague, apriete el tambor con la tuerca superior.

⚠ ¡ADVERTENCIA! Retire siempre la maneta después de su uso.

⊘ NO rodee la cadena alrededor de la campana de cabestrante.

5. Utilizzo

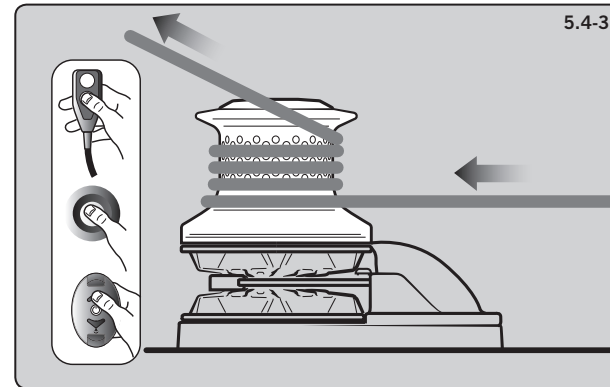

5.4-3

5.4 Funzionamento tonneggio indipendente

• Solo per versioni con campana

1. Bloccare la catena.
2. Posizionare manovella winch sul barbotin o sulla campana e ruotare mezzo giro in senso anti-orario per sbloccare la frizione.
- Rimuovere la manovella dopo l'uso.
3. Verificare che nessuno sia in prossimità del verricello e che la cima sia libera. Azionare il motore.
- Se la velocità fosse troppo elevata, diminuire la tensione della cima sulla campana per permetterne lo slittamento.
- Al termine delle operazioni, bloccare la frizione con forza.

⚠ ATTENZIONE! Rimuovere sempre la manovella winch quando non in uso

⊘ NON avvolgere mai catena o cavo d'acciaio sulla campana.

5. Användning

5.4 Oberoende varpning, modellerna

- Endast kabelar/trumma
1. Lås ankarkättingen innan varpning påbörjas.
 2. Sätt fast ett vinschhandtag i toppmuttern. Frikoppla genom att vrida handtaget ett halvt varv moturs.
 - Ta bort handtaget.
 3. Använd trumman när det är säkert att göra det.
 - Minska kraften i linan om varpningen går för fort.
 - Aktivera kopplingen genom att dra åt trummans toppmuttern när du är klar.

⚠ WARNING! Ta alltid bort handtaget när du är klar.

⊘ Kättingen får INTE läggas runt capstantrumman.

5. Operation

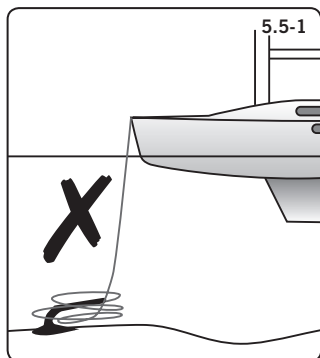

5. Bedienung

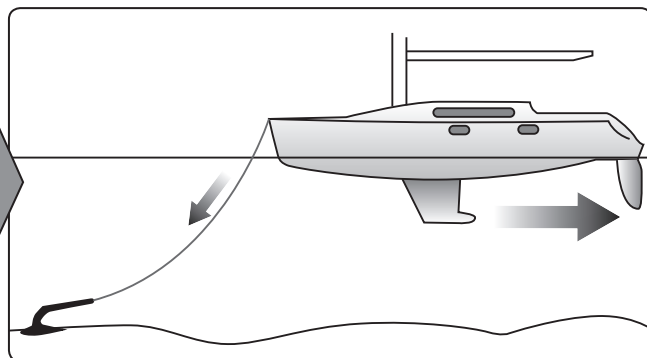

5. Opération

5. Operación

5. Utilizzo

5. Användning

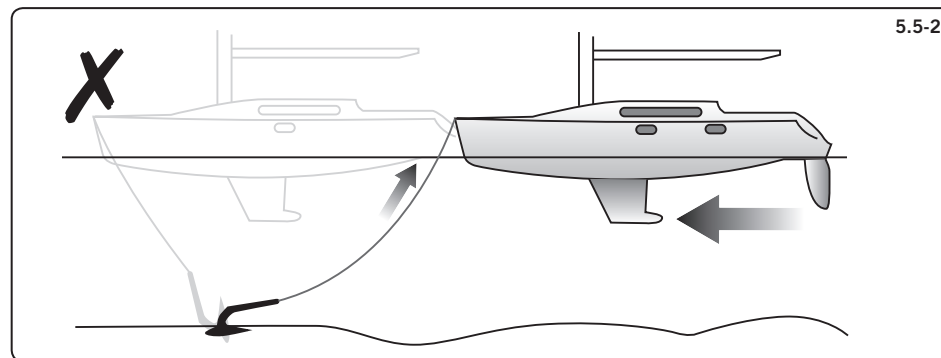

5.5 Operating tips

- Vessels at anchor will snub on the rode and this can cause slippage or apply excessive loads to the windlass.

- ⊘ When retrieving anchor do not overload or stall in windlass.
- ⊘ The rode should be secured directly to a bollard, sampson post or cleat and a chain secured by a chain stopper.

1. When anchoring, power rode out allowing the vessel to take up stern away preventing the rode tangling with anchor. Use this method for mooring stern first to a jetty.
 2. To aid recovery, under power, move vessel towards anchor but not over and beyond, as this can cause damage to topside.
- As anchor approaches the vessel use careful adjustments of controls to avoid damaging vessel.
 - **Scope:** As a guide it is recommended that the depth of chain to rope is 7 to 1 at anchor.

5.5 Bedienungstipps

- Schiffe vor Anker bewegen sich und können so ein Rutschen des Ankereschirres oder extreme Rücklasten auf der Ankerwinde verursachen.

- ⊘ Beim Heben des Ankers die Winde nicht überlasten oder blockieren.
- ⊘ Das Ankereschirr muss während des Ankerns immer auf einem dafür vorgesehenen Kettenstopper festgesetzt oder im Falle einer Ankertrosse einer Klampe belegt werden.

1. Zum Ankern Fieren sie die Ketten entsprechend frühzeitig unter achteraus Fahrt zum Schutz vor Verdrehen der Kette mit dem Anker und sicherem Eingraben. Genau so sollten sie beim Anlegen mit dem Heck voran verfahren.
 2. Zur Unterstützung der Ankerwinde beim Einholen des Ankers folgen sie der Kette mit kleiner Fahrt. Beachten sie, dass sie niemals auf oder über den Anker hinaus fahren – zum Schutz des Schiffes.
- Ist der Anker fast eingeholt und nähert sich dem Schiff, dann heben sie das Geschirr kontrolliert zum Schutz vor Beschädigungen des Schiffes.
 - **Hinweis:** Wir empfehlen ein Verhältnis von 7 zu 1 der Kettentiefe zu Tauwerk.

5.5 Conseils d'utilisation

- Les bateaux à l'ancre peuvent tirer sur la ligne de mouillage et provoquer des dérapages ou appliquer des charges excessives sur le mouillage.

- ⊘ Lors de la récupération de l'ancre, ne pas surcharger ni laisser trop de mou sur la ligne de mouillage.
- ⊘ La ligne de mouillage doit être sécurisée directement à une bite d'amarrage ou un taquet et la chaîne sécurisée par un stoppeur de chaîne.

1. Sur ancre, larguer progressivement la ligne de mouillage pour éviter que la ligne de mouillage ne s'emmêle à l'ancre. Utilisez cette méthode pour l'amarrage par l'arrière sur une jetée.
 2. Pour faciliter la récupération, au moteur, avancez le navire vers l'ancre mais pas au-dessus ou au-delà de l'ancre, car cela peut causer des dommages à la coque.
- Quand l'ancre se rapproche du bateau, effectuez des ajustements minutieux des contrôles pour éviter d'endommager le bateau.
 - **Longueur de mouillage:** À titre indicatif, il est recommandé de larguer 7 fois la hauteur d'eau.

5.5 Consejos de funcionamiento

- Cuando un buque esta fondeado puede forzar la roda y esto puede causar deslizamiento o aplicar cargas excesivas en el molinete.

- ⊘ Cuando deje caer el ancla no la sobrecargue toda en el mismo lugar.
- ⊘ El fondeo debe ser asegurado directamente a un noray o cornamusa y la cadena asegurada en un bloqueador de cadena.

1. Cuando Ancla, deslice el fondeo lejos del buque permitiendo que la proa quede libre para prevenir roces entre el ancla y la cadena. Utilice este método para el amarre de popa a un muelle.
 2. Para ayudar a la recuperación, bajo el poder, haga avanzar el buque hacia el ancla, pero no más allá de esta, ya que esto puede causar daños.
- Cuando el ancla se acercare al barco use cuidadosamente los controles para evitar daños en el casco.
 - **Ámbito de aplicación:** Como guía, se recomienda que la profundidad de la cadena a la cuerda es de 7 a 1 en el ancla.

5.5 Note per l'utilizzo

- Durante l'ormeggio, il carico sulla catena può essere molto elevato a causa della corrente, del vento e delle onde. Questo può danneggiare il verricello.

- ⊘ Se durante il recupero il verricello dovesse bloccarsi, slittare o andare in protezione, verificarne la causa prima di procedere.
- ⊘ Per questo scopo vanno utilizzati appositi ferma catena o stroppi di sicurezza.

1. Filando la catena conviene posizionarsi contro vento o dare leggermente motore indietro per evitare che la catena cada sull'ancora.
 2. Durante il recupero, posizionarsi sempre con i motori sulla verticale dell'ancora. Questo permetterà un recupero più facile e allungherà la durata del verricello.
- Quando l'ancora sta per arrivare a bordo, rallentare il recupero e verificare di non andare con lo scafo sopra.
 - Per un ormeggio ottimale, la quantità di catena filata deve essere sempre almeno 1/7 del totale cima+catena.

5.5 Tips

- Farty till ankars kommer att hänga i linan/kättingen, vilket kan orsaka skavning och för hög belastning på ankarspelet.

- ⊘ Överlasta inte ankarspelet vid hemtagning.
- ⊘ Lina skall surras på pällare, knap eller annat linlås och kätting låsas med kättingstopp.

1. Du kan med fördel backa ut linan/kättingen vid ankring, så riskerar du inte att linan/kättingen snor in sig i ankaret. Denna metod kan också användas vid tilläggning med aktern mot bryggan.
 2. Vid hemtagning kan du med fördel köra sakta fram för att underlätta hemtagningen, dock utan att gå förbi ankringspunkten.
- Justera hemtagningshastigheten och iakttag allmän försiktighet vid hemtagning för att undvika skador på båten.
 - Riktlinjer för ankring Generellt gäller att ankarlinans/kättingens längd bör vara 7 gånger ankringsdjupet.

6. Servicing

⚠ **WARNING!** Isolate the windlass using circuit breaker/isolator.

⚠ **WARNING!** Ensure rode is adequately secured to an independent strong point.

6.1 Servicing schedule

Regularly:

- Wash down the windlass using fresh water.
- Examine all electrical connections for corrosion, clean and lightly grease.
- Check anchor locker drain to avoid water damage to motor/gearbox.
- If anchor locker fills with water, check motor is dry and free of rust.
- Check anchor rode splice for wear.
- Check gypsy as it is a high wear item and will last longer if properly used. When re-assembling the cone and gypsy, add a small smear of grease to the contact surfaces.
- Check mounting studs after first two or three recoveries and regularly thereafter.

Annually:

- Check electric cables for damage. Repair/renew as required.
- Strip the above deck components, clean and lightly grease.
- Check motor/gearbox for corrosion, clean and repaint with a suitable marine grade oil based enamel paint.
- Remove electric motor cover and blow dust away from brushes using foot pump or similar taking care not to breathe any dust.

6. Wartung

⚠ **Warnung!** Isolieren sie den Stromkreis immer durch Betätigung der Sicherung oder den Hauptschalter nach dem Gebrauch.

⚠ **WARNUNG!** Versichern sie sich, dass das Ankereschirr während des Ankerns an einem adäquaten und dafür vorgesehenen Punkt belegt wird.

6.1 Service Intervalle

Regelmäßig

- Abwaschen der Ankerwinde mit Süßwasser
- Überprüfen sie alle elektrischen Pole nach Korrosion. Reinigen und mit Polfett pflegen
- Überprüfen sie die Ankerkasten Drainage auf Funktion zum Schutz des Antriebs durch Wasser.
- War der Ankerkasten mit Wasser gefüllt, prüfen sie, ob der Motor trocken und rostfrei ist.
- Überprüfen sie den Spleiß von Ankerrosse in die Kette auf Abnutzung
- Überprüfen sie die Kettennuss auf Abnutzung. Beim Zusammenbau des Kupplungskonus / der Verholtrommel applizieren sie einen leichten Fettfilm auf die Kontaktflächen.
- Überprüfen sie die Montagebolzen durch Deck nach den ersten 2 oder 3 Ankermanövern auf festen Sitz. Später dann regelmäßig.

Jährlich:

- Überprüfen der Elektrik auf Beschädigung. Reparatur/ Erneuerung wo notwendig.
- Zerlegen der Deckseinheit. Reinigen und leicht einfetten.
- Überprüfen der Antriebsseinheit auf Korrosion. Reinigen und Anstrich nachbessern mit Marine Grade Öl basierter Lackfarbe.
- Abnehmen des Motorgehäuses. Ausblasen sie den Staub der Kohlebürsten mit einer Fußpumpe oder ähnlichem. Achten sie darauf, dass der Staub nicht eingeatmet wird!

6. Service

⚠ **ATTENTION!** Isoler le guindeau à l'aide du coupe-circuit/disjoncteur.

⚠ **ATTENTION!** Vérifier que la ligne de mouillage est sécurisée à un point d'attache solide et indépendant.

6.1 Planning d'entretien

Régulièrement:

- Rincer le guindeau à l'eau fraîche.
- Examiner toutes les connexions électriques contre la corrosion, nettoyer et légèrement graisser.
- Vérifier les dalots de puits à chaîne pour éviter de noyer le moteur/boîte de vitesses.
- Si le puits à chaîne se remplit d'eau, vérifier que le moteur est sec et n'a pas de rouille.
- Vérifier l'épissure de la ligne de mouillage contre le ragage.
- Vérifier le barbotin car cet élément est exposé à une usure importante. Il durera plus longtemps s'il est correctement utilisé. Lors du réassemblage du cône de friction et du barbotin, ajouter une touche de graisse sur les surfaces de contact.
- Vérifier les goujons de montage après les deux ou trois premières récupérations et régulièrement par la suite.

Chaque année:

- Vérifier les câbles électriques pour les dégradations. Réparer/ renouveler si besoin.
- Enlever les composants sur le pont, nettoyer et graisser légèrement.
- Vérifier le moteur/ boîte de vitesses contre la corrosion, nettoyer et repeindre avec une peinture marine d'email à base d'huile.
- Enlever le couvercle de moteur électrique et souffler la poussière des charbons en utilisant une pompe à pied ou similaire en prenant soin de ne pas respirer la poussière.

6. Revisión

⚠ **¡ADVERTENCIA!** Aislar el molinete con interruptor / aislador.

⚠ **ADVERTENCIA** Asegúrese de que el fondeo esta asegurado a un punto fuerte e independiente.

6.1 Prestación de servicios

Regularmente:

- Lave el molinete con agua fresca.
- Examine todas las conexiones eléctricas de la corrosión, limpiando y engrasando ligeramente.
- Compruebe las uniones entre el molinete y motor/caja reductora para evitar daños por corrosión.
- Si la junta se llena de agua, verifique que el motor está seco y libre de óxido.
- Compruebe la gaza del fondeo para prevenir su posible desgaste.
- Compruebe que el barboten no tiene excesivo desgaste y durará durante más tiempo si es utilizado correctamente. Cuando reensamble el cono y el barboten, agregue una pequeña cantidad de grasa entre el contacto de las superficies.
- Compruebe los tornillos de montaje después de las dos o tres primeras izadas y después regularmente.

Anualmente:

- Compruebe los cables eléctricos dañados. Repárelos o cámbielos si es necesario.
- Desmontar los componentes bajo cubierta, límpielos y engráselos ligeramente.
- Compruebe la corrosión del motor/caja, límpielo y píntelo con un correspondiente aceite/pintura esmaltada de grado marino.
- Quite la tapa de motor eléctrico y soplar el polvo de los cepillos de uso con una bomba de pie o similar teniendo cuidado de no respirar el polvo.

6. Manutenzione

⚠ **ATTENZIONE!** Isolare sempre elettricamente il verricello prima di qualunque operazione.

⚠ **ATTENZIONE!** Non lasciare mai la catena in tensione sul verricello.

6.1 Manutenzione ordinaria

Con regolarità:

- Lavare il verricello con acqua dolce.
- Verificare tutte le connessioni elettriche a vista, sostituire se corrose, pulire e coprire con grasso.
- Verificare lo scarico del gavone ancora per evitare che l'acqua ristagni nella zona del motore.
- Verificare eventuali segni di corrosione sulla carcassa del motore.
- Controllare l'usura della impiombatura tra cima e catena.
- Verificare lo stato delle gole del barbotin. Porre uno strato leggero di grasso su asse e con frizione, evitando di sporcare eccessivamente le parti di contatto.
- Serrare i dadi di fissaggio del verricello dopo i primi utilizzi ed in seguito almeno due volte per stagione.

Annualmente:

- Verificare lo stato dei cavi elettrici ed eventualmente sostituire quelli danneggiati.
- Smontare tutti gli elementi del verricello in coperta, lavare e lubrificare con grasso.
- Se presenti segni di corrosione sulla carcassa del motore, pulire, rimuovere e verniciare con pittura a olio.
- Rimuovere la calotta posteriore del motore e pulire le spazzole soffiando con una pompa a mano. Non respirare la polvere presente.

6. Service

⚠ **WARNING!** Koppla från ankarspelet elektriskt.

⚠ **WARNING!** Försäkra dig om att linan/kättingen är surrad på ett sjömannamässigt sätt.

6.1 Servicing schema

Regulbundet:

- Tvätta ren ankarspelet med färskvatten.
- Kontrollera alla elektriska anslutningar avseende korrosion, rengör och smörj vid behov.
- Kontrollera dräneringen från kättingboxen, för att undvika fuktskador på motor/växel.
- Om kättingboxen skulle fyllas med vatten skall motorn kontrolleras, torkas och rengöras från eventuell rost.
- Kontrollera linans/kättingens infästning på ankaret avseende slitage.
- Kontrollera kabelarets avseende slitage. Använd kabelarets på rätt sätt så håller det längre. Stryk ett tunt lager fett på kontaktytorna vid montering av konan och kabelarets.
- Kontrollera monteringsbultarna (pinnbultar) efter två eller tre ankringar och därefter med jämna mellanrum.

Årsunderhåll

- Kontroll av elkablar avseende skada. Reparera/byt efter behov.
- Demontera ovan beskrivna däckskomponenter, rengör och smörj försiktigt.
- Kontrollera motor/växel avseende korrosion, rengör och bättringsmåla efter behov med oljebaserad emaljfärg avsedd för marin miljö.
- Ta loss kåpan från elmotorn och blås rent från damm kring borstarna med hjälp av en fotpump eller liknande. Var försiktig så att du inte andas in koldammet.

6. Servicing

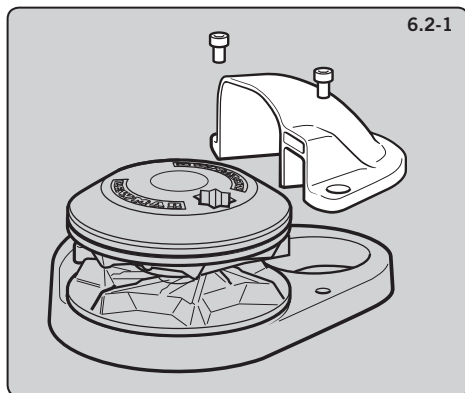

6.2-1

6. Wartung

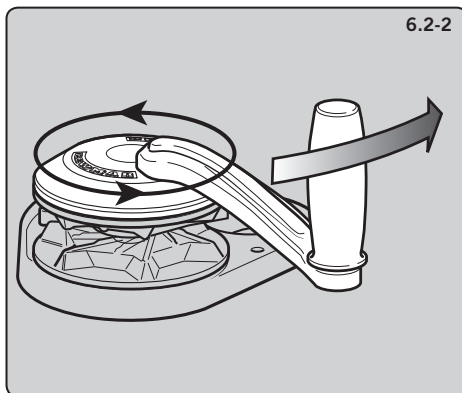

6.2-2

6. Service

6. Revisión

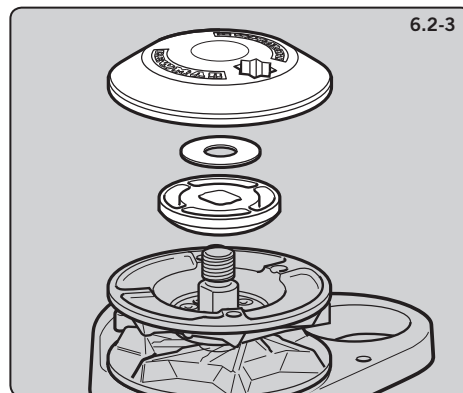

6.2-3

6. Manutenzione

6. Service

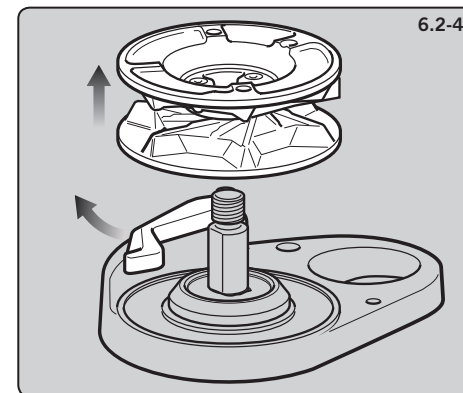

6.2-4

⚠ WARNING! Isolate the windlass using circuit breaker/isolator.

6.2 Gypsy replacement/service

1. Remove chain pipe cover screws using 6mm (CPX1-3) 8mm (CPX 4/5) Allen key.
2. Place winch handle into gypsy drive cap, rotate anti-clockwise and remove.
3. Remove washer and top cone.
4. Pull control arm back to clear gypsy and remove gypsy assembly.
 - Wash with clean water - DO NOT JET WASH.
 - Assemble in reverse order greasing threads of chain pipe and washer and stripper screw. When re-assembling the cone and gypsy, add a small smear of grease to the contact surfaces.

6.3 Gypsy/drum replacement

- Proceed as 6.2 except place the winch handle into the drum top nut and remove drum assembly to get to gypsy.

⚠ Warnung! Isolieren sie den Stromkreis immer durch Betätigung der Sicherung oder den Hauptschalter nach dem Gebrauch.

6.2 Kettennuss Austausch/Service

1. Entfernen Sie die Kettenlauf Schrauben mit einem 6mm und 8mm Imbusschlüssel.
2. Setzen sie eine Winchkurbel in die Topkappe ein. Abnehmen durch Drehen gegen den Uhrzeigersinn
3. Abnehmen der Zwischenscheibe und des Topkonus
4. Ziehen sie den Kontroll-Arm zurück zum freisetzen der Kettennuss und ziehen diese nach oben von der Welle ab.
 - Abwaschen mit Süßwasser – VERWENDEN SIE KEINEN HOCHDRUCKREINIGER!
 - Zusammenbau in umgekehrter Reihenfolge mit Einfetten aller Gewinde und Schrauben vor dem Eindrehen. Im Verlauf des Zusammenbaus fetten sie die Kontaktflächen der Kettennuss und der Kupplung mit einem leichten Film.

6.3 Ketten/Verholspill Austausch

- Vorgehensweise wie 6.2 – ausnehmlich Abnahme der Topmutter des Verholspills zur Abnahme der Trommel und für Zugang zur Kettennuss.

⚠ ATTENTION! Isoler le guindeau à l'aide du coupe-circuit/disjoncteur.

6.2 Barbotin - remplacement/service

1. Retirer les vis du couvercle d'écubier en utilisant une clé Allen de 6mm (CPX1-3) 8mm (CPX 4/5).
2. Placer la manivelle de winch dans la flasque du barbotin, tourner dans le sens inverse des aiguille d'une montre et l'enlever.
3. Retirer la rondelle et le cône du dessus.
4. Reculer le bras de contrôle afin de dégager le barbotin et enlever l'assemblage barbotin.
 - Rincer à l'eau fraîche - NE PAS LAVER AU JET.
 - Monter dans l'ordre inverse en graissant les filetages des vis d'écubier, la rondelle et la vis du guide. Lors du réassemblage du cône et barbotin, ajouter une touche de graisse sur les surfaces de contact.

6.3 Remplacement du Barbotin/tambour

- Procéder comme 6.2 mais, placer la manivelle dans la flasque du dessus du tambour et enlever l'assemblage du tambour pour accéder au barbotin.

⚠ ¡ADVERTENCIA! Aislar el molinete con interruptor / aislador.

6.2 Barboten - servicio/recambio

1. Retirar los tornillos de la cubierta de la gatera utilizando una llave Allen de 6mm (CPX1-3) u 8mm (CPX 4/5).
2. Coloque la maneta en la hendidura del barboten, girar hacia la izquierda y quitar.
3. Retirar la arandela y el cono superior.
4. Tire del brazo hacia atrás para dejar libre el barboten y quitelo.
 - Lavar con agua limpia - NO LIMPIAR CON AGUA A PRESIÓN.
 - Ensamble de forma contraria, engrasando los hilos de la tapa, la arandela y los tornillos de ensamblaje. Cuando reensamble el cono y el barboten, añada una ligera capa de grasa en las superficies de contacto.

6.3 Barboten/Campana - repuestos

- Siga los pasos 6.2, excepto colocando la maneta de winche en la campana y quitando la campana para acceder al barboten.

⚠ ATTENZIONE! Isolare sempre elettricamente il verricello prima di qualunque operazione.

6.2 Manutenzione e sostituzione barbotin

1. Rimuovere la conchiglia di copertura del passaggio catena utilizzando una chiave a brugola da 6mm (CPX1-3) o 8mm (CPX 4/5).
2. Mediante la manovella winch, rimuovere il cappello del barbotin ruotando in senso anti-orario.
3. Rimuovere l'anello di nylon e il cono superiore della frizione.
4. Sollevare lo spingicatena per liberare il barbotin e rimuoverlo sollevando.
 - Lavare con acqua corrente. NON UTILIZZATE ACQUA A PRESSIONE.
 - Riassemblare procedendo in ordine inverso, ricordandosi di lubrificare con grasso le filettature e tutte le parti in movimento tra loro.
 - Stessa procedura come 6.2.

6.3 Versione con campana

- Procedere come descritto al punto 6.2, tranne che la parte da svitare con la manovella winch è la parte superiore della campana e che il cono superiore è parte integrante della campana.

⚠ VARNING! Koppla från ankarspelet elektriskt.

6.2 Byte av och service på kabelar på modellerna

1. Ta bort skyddslockets skruvar med 6mm och 8mm insexnycklar
2. Sätt ett vinschhandtag i kabelarlocket, vrid moturs och ta loss.
3. Ta loss brickan och över konan.
4. Dra kontrollarmen bakåt så att kabelaret går fritt och lyft av kabelarenheten.
 - Tvätta med rent vatten – ANVÄND INTE HÖGTRYCKSVATT.
 - Smörj kättingrörets gänga, brickan och skruven med fett och återmontera enheten i omvänd ordning.. Stryk ett tunt lager fett på kontaktytorna vid montering av konan och kabelaret.

6.3 Byte av kabelar/trumma

- Följ instruktionerna under punkt 6.2, förutom det att vinschhandtaget skall placeras i toppmuttern på trumman, för att man skall komma åt kabelaret.

6. Servicing

6. Wartung

6. Service

6. Revisión

6. Manutenzione

6. Service

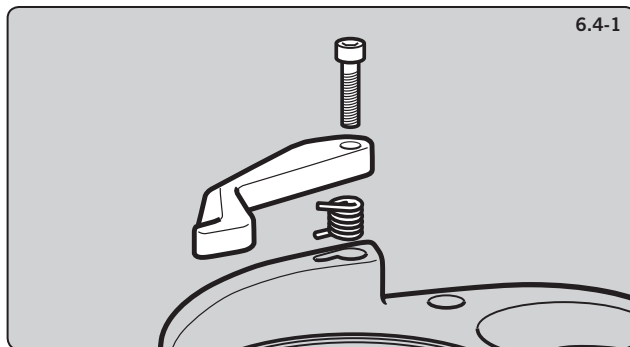

⚠ **WARNING!** Isolate the windlass using circuit breaker/isolator.

⚠ **WARNING!** Ensure rode is adequately secured to an independent strong point.

6.4 Control arm replacement/service/retro-fitting

- CPX 1-3 are factory fitted with control arms as standard. CPX 4 & 5 are not supplied with a control arm but can be retro-fitted with a Lewmar control arm kit No. 66810031 available from Lewmar dealers.
- Remove gypsy, proceed as sec. 6.2.
- 1. Unscrew control arm shoulder screw using a 4 mm Allen key.
- Remove control arm and torsion spring from the base plate.
- Wash with clean water (Not Jetwash). Replace components, (if necessary) and assemble in reverse order.

⚠ **Warnung!** Isolieren sie den Stromkreis immer durch Betätigung der Sicherung oder den Hauptschalter nach dem Gebrauch.

⚠ **WARNING!** Versichern sie sich, dass das Ankergeschirr während des Ankerns an einem adäquaten und dafür vorgesehenen Punkt belegt wird.

6.4 Austausch des Control Arms

- CPX1-3 Der Control Arm ist bereits als Standard vormontiert. CPX 4-5 wird nicht mit dem Control Arm ausgeliefert kann aber mit dem Kit 66810031 nachgerüstet werden, erhältlich bei Ihrem Lewmar Fachhändler.
- Winstrommel abnehmen wie in 6.2 beschrieben.
- 1. Demontage der Abdeckung des Control Arms durch herausdrehen der Schraube mit einem 4mm Imbußschlüssel.
- Abnehmen des Control Arms und der Feder von der Windenbasis.
- Waschen der Teile mit Süßwasser (kein Hochdruckreiniger). Austausch der Komponenten (wo notwendig) und Zusammenbau in umgekehrter Reihenfolge.

⚠ **ATTENTION!** Isoler le guindeau à l'aide du coupe-circuit/disjoncteur.

⚠ **ATTENTION!** Vérifier que la ligne de mouillage est sécurisée à un point d'attache solide et indépendant.

6.4 Remplacement / Entretien du bras de contrôle

- Les CPX 1-3 ont un bras de guidage installé en usine de série. CPX 4 & 5 ne sont pas fourni avec un bras de contrôle mais il peut être installé à postériori. Utiliser la référence 66810031 disponible chez votre représentant Lewmar.
- Enlever le barbotin, procédez comme pour 6.2.
- 1. Dévisser la vis d'épaulement du bras de contrôle en utilisant une clé Allen de 4 mm.
- Retirer le bras de contrôle et ressort de torsion de la plaque de base.
- Rincer à l'eau fraîche (pas de Jet). Remplacer les composants, (si nécessaire) et réassembler dans l'ordre inverse.

⚠ **¡ADVERTENCIA!** Aislar el molinete con interruptor / aislador.

⚠ **ADVERTENCIA!** Asegúrese de que el fondeo esta asegurado a un punto fuerte e independiente.

6.4 Sustitución/ mantenimiento/actualización del brazo de control

- CPX 1-3 vienen montados de fábrica con brazos de control como estándar. CPX 4 & 5 no se suministran con un brazo de control pero pueden actualizarse con un kit de brazo de control Lewmar N° 66810031 disponible en los distribuidores Lewmar.
- Desmonte el barboten, siguiendo los pasos 6.2.
- 1. Desatornille el codo del brazo de control utilizando una llave allen de 4mm.
- Desmonte el brazo de control y el muelle de torsión de su base.
- Límpielo con agua fresca (No a presión). Substituya los componentes, (si es necesario) y móntelos en orden inverso.

⚠ **ATTENZIONE!** Isolare sempre elettricamente il verricello prima di qualunque operazione.

⚠ **ATTENZIONE!** Non lasciare mai la catena in tensione sul verricello.

6.4 Braccio spingi-catena (sostituzione, installazione, manutenzione)

- CPX 1-3 sono forniti di serie di braccio spingi-catena mentre i modelli CPX 4 e 5 possono essere dotati di spingi-catena successivamente. Il kit spingi-catena per CPX 4 e 5 può essere ordinato con il codice 66810031.
- Rimuovere il barbotin come descritto al punto 6.2.
- 1. Svitare la vite di fissaggio del supporto spingicatena con una chiave a brugola da 4mm.
- Rimuovere il braccetto e la molla di richiamo dal verricello.
- Lavare con acqua corrente. Riposizionare i componenti, sostituendo quelli danneggiati.

⚠ **WARNING!** Koppla från ankarspelet elektriskt.

⚠ **WARNING!** Försäkra dig om att linan/kättingen är surrad på ett sjömannamässigt sätt.

6.4 Service/byte/eftermontering av kontrollarm

- CPX 1-3 har fabriksmonterad kontrollarm som standard. CPX 4-5 levereras utan kontrollarm, men den kan eftermonteras med artikel 66810031 som kan köpas av en Lewmar återförsäljare.
- Ta loss kabelaret enligt instruktionerna i punkt 6.2.
- 1. Skruva loss kontrollarmens ledskruv (4 mm insex).
- Ta loss kontrollarmen och torsionsfjädern från bottenplattan.
- Tvätta med rent vatten (ej högtryckstvätt). Komponenterna bytes efter behov och återmonteras i omvänd ordning.

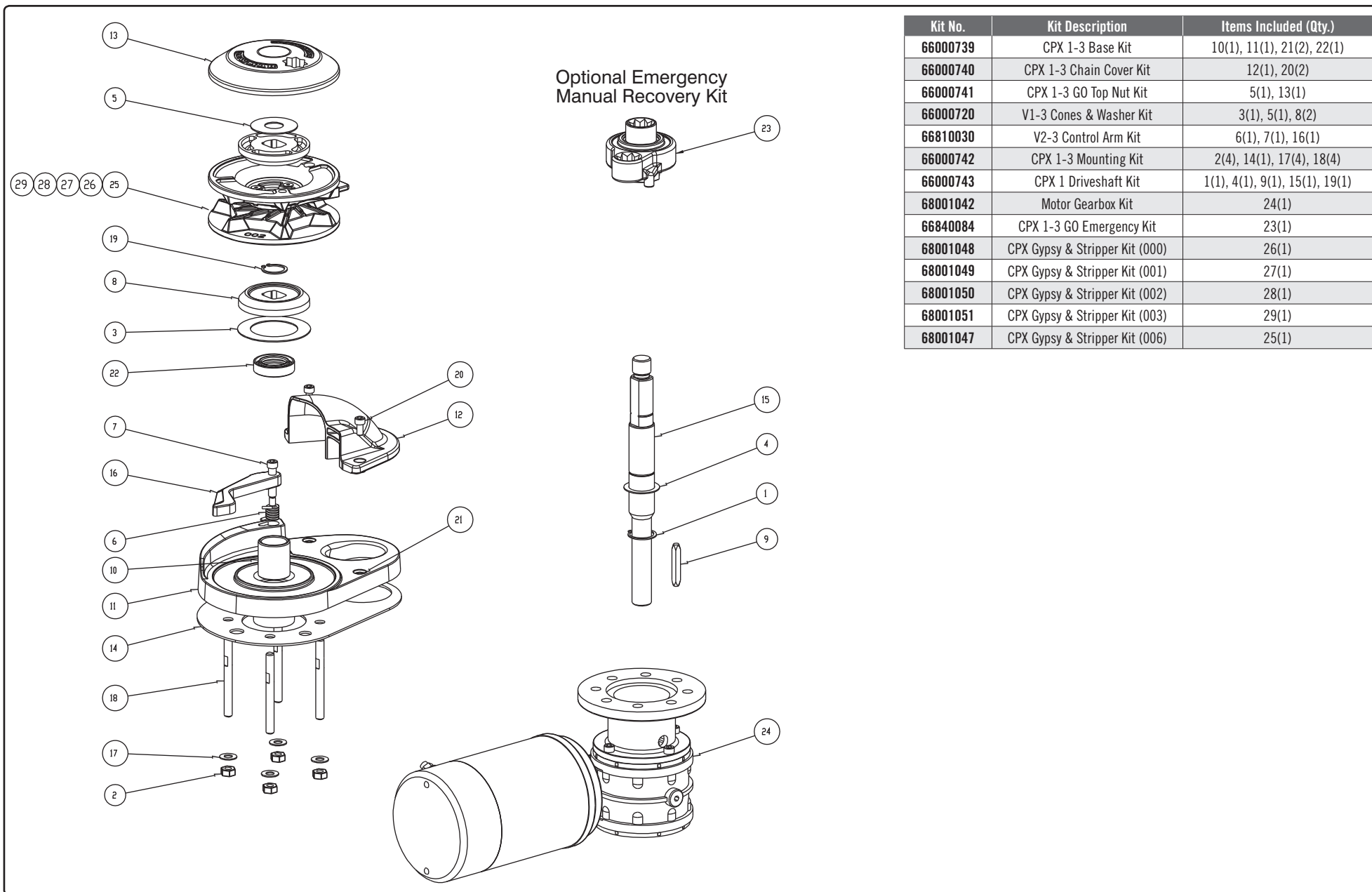

Kit No.	Kit Description	Items Included (Qty.)
66000739	CPX 1-3 Base Kit	10(1), 11(1), 21(2), 22(1)
66000740	CPX 1-3 Chain Cover Kit	12(1), 20(2)
66000741	CPX 1-3 GO Top Nut Kit	5(1), 13(1)
66000720	V1-3 Cones & Washer Kit	3(1), 5(1), 8(2)
66810030	V2-3 Control Arm Kit	6(1), 7(1), 16(1)
66000742	CPX 1-3 Mounting Kit	2(4), 14(1), 17(4), 18(4)
66000743	CPX 1 Driveshaft Kit	1(1), 4(1), 9(1), 15(1), 19(1)
68001042	Motor Gearbox Kit	24(1)
66840084	CPX 1-3 GO Emergency Kit	23(1)
68001048	CPX Gypsy & Stripper Kit (000)	26(1)
68001049	CPX Gypsy & Stripper Kit (001)	27(1)
68001050	CPX Gypsy & Stripper Kit (002)	28(1)
68001051	CPX Gypsy & Stripper Kit (003)	29(1)
68001047	CPX Gypsy & Stripper Kit (006)	25(1)

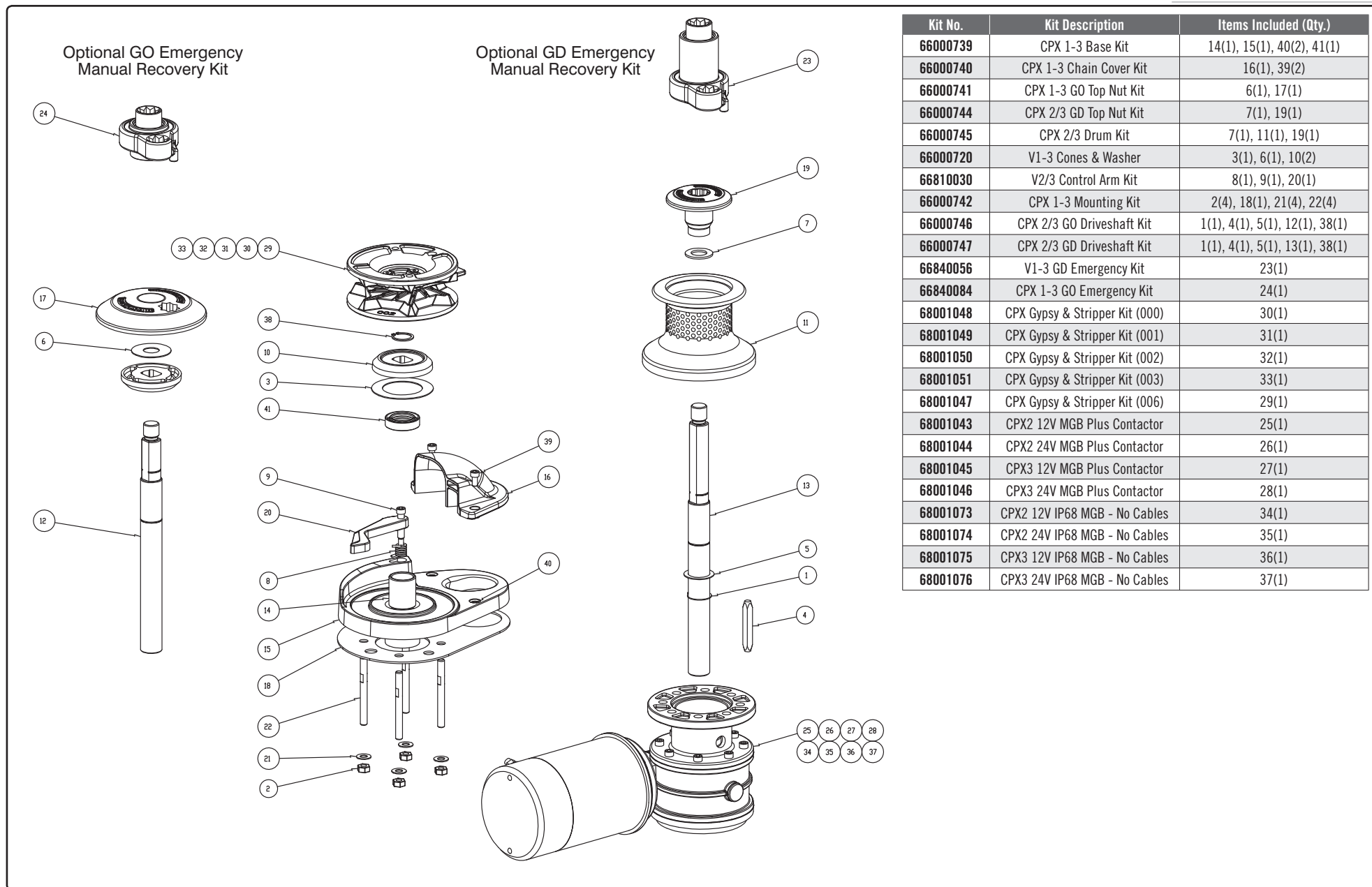

Kit No.	Kit Description	Items Included (Qty.)
66000739	CPX 1-3 Base Kit	14(1), 15(1), 40(2), 41(1)
66000740	CPX 1-3 Chain Cover Kit	16(1), 39(2)
66000741	CPX 1-3 GO Top Nut Kit	6(1), 17(1)
66000744	CPX 2/3 GD Top Nut Kit	7(1), 19(1)
66000745	CPX 2/3 Drum Kit	7(1), 11(1), 19(1)
66000720	V1-3 Cones & Washer	3(1), 6(1), 10(2)
66810030	V2/3 Control Arm Kit	8(1), 9(1), 20(1)
66000742	CPX 1-3 Mounting Kit	2(4), 18(1), 21(4), 22(4)
66000746	CPX 2/3 GO Driveshaft Kit	1(1), 4(1), 5(1), 12(1), 38(1)
66000747	CPX 2/3 GD Driveshaft Kit	1(1), 4(1), 5(1), 13(1), 38(1)
66840056	V1-3 GD Emergency Kit	23(1)
66840084	CPX 1-3 GO Emergency Kit	24(1)
68001048	CPX Gypsy & Stripper Kit (000)	30(1)
68001049	CPX Gypsy & Stripper Kit (001)	31(1)
68001050	CPX Gypsy & Stripper Kit (002)	32(1)
68001051	CPX Gypsy & Stripper Kit (003)	33(1)
68001047	CPX Gypsy & Stripper Kit (006)	29(1)
68001043	CPX2 12V MGB Plus Contactor	25(1)
68001044	CPX2 24V MGB Plus Contactor	26(1)
68001045	CPX3 12V MGB Plus Contactor	27(1)
68001046	CPX3 24V MGB Plus Contactor	28(1)
68001073	CPX2 12V IP68 MGB - No Cables	34(1)
68001074	CPX2 24V IP68 MGB - No Cables	35(1)
68001075	CPX3 12V IP68 MGB - No Cables	36(1)
68001076	CPX3 24V IP68 MGB - No Cables	37(1)

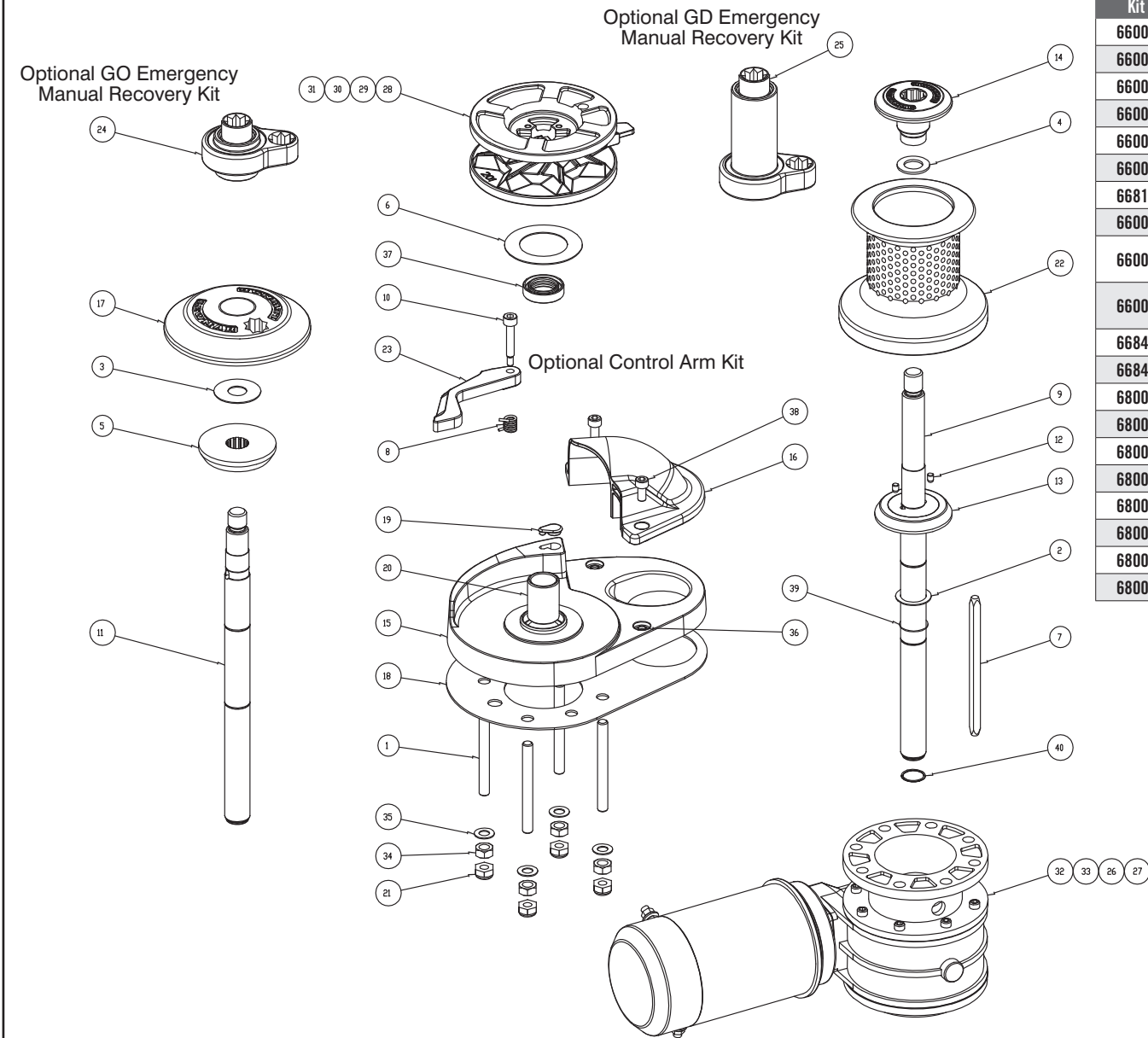

Kit No.	Kit Description	Items Included (Qty.)
66000748	CPX 4/5 Base Kit	15(1), 19(1), 20(1), 36(2), 37(1)
66000749	CPX 4 Chain Cover Kit	16(1), 38(2)
66000750	CPX 4/5 GO Top Nut Kit	3(1), 17(1)
66000744	CPX 2/3 GD Top Nut Kit	4(1), 14(1)
66000751	CPX 4/5 Drum Kit	4(1), 14(1), 22(1)
66000752	CPX 4/5 Cones & Washer	3(1), 5(1), 6(1), 12(2), 13(1)
66810031	V4/5 Control Arm Kit	8(1), 10(1), 23(1)
66000753	CPX 4/5 Mounting Kit	1(4), 18(1), 21(4), 34(4), 35(4)
66000754	CPX 4/5 GO Driveshaft Kit	2(1), 7(1), 11(1), 12(2), 13(1), 39(1), 40(1)
66000755	CPX 4/5 GD Driveshaft Kit	2(1), 7(1), 9(1), 12(2), 13(1), 39(1), 40(1)
66840003	V4/5 GO Emergency Kit	24(1)
66840005	V4/5 GD Emergency Kit	25(1)
68001063	CPX Gypsy & Stripper Kit (201)	28(1)
68001064	CPX Gypsy & Stripper Kit (202)	29(1)
68001065	CPX Gypsy & Stripper Kit (203)	30(1)
68001066	CPX Gypsy & Stripper Kit (204)	31(1)
68001081	CPX4 12V MGB Plus Contactor	32(1)
68001082	CPX4 24V MGB Plus Contactor	33(1)
68000961	V5 12V MGB Plus Contactor	26(1)
68000962	V5 24V MGB Plus Contactor	27(1)

7. Specifications

7. Technische Daten

7. Spécifications

7. Especificaciones

7. Specifiche

7. Tekniska specifikationer

7.1 CPX 1-3 Dimensions

7.1 CPX 1-3 Abmessungen

7.1 Dimensions CPX 1-3

7.1 CPX 1-3 Dimensiones

7.1 CPX 1-3 dimensioni

7.1 Mått – CPX 1 till 3

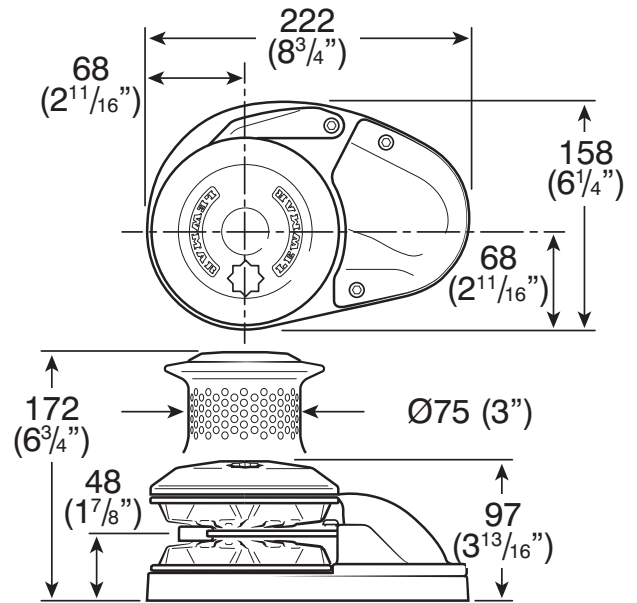
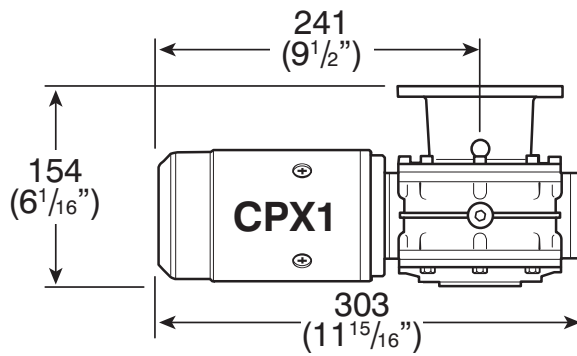
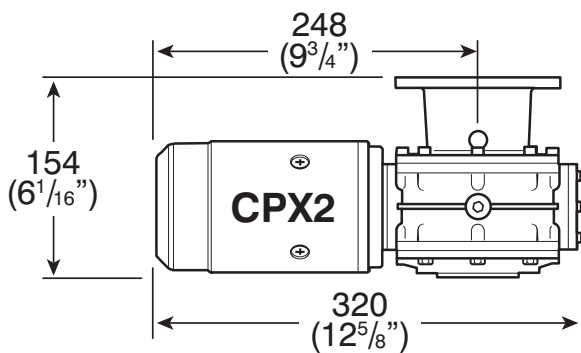
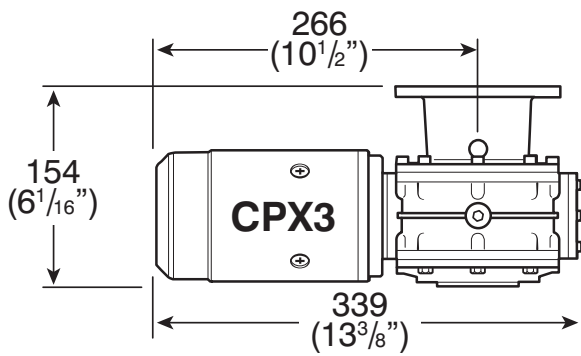
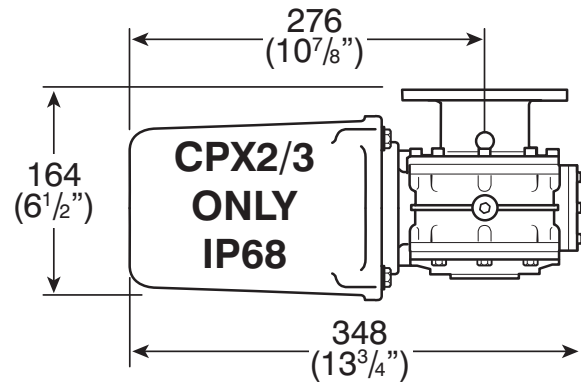

			D (mm)	D (inch)	P (mm)	P (inch)	W (mm)	W (inch)
68001047 Gypsy No. 006	12-14 mm (1/2") 3 Strand and 8 Plait	6 mm ISO 4565	6	0.236	18	0.709	21.6	0.850
		1/4" ACCO G43	7.3	0.287	21.1	0.831	24	0.945
		1/4" BBB	7.1	0.280	22.5	0.886	25.2	0.992
68001048 Gypsy No. 000	12-14 mm (1/2") 3 Strand and 8 Plait	7 mm DIN 766	7	0.276	22	0.866	23.3	0.917
		1/4" ACCO G43	7.3	0.287	21.1	0.831	24	0.945
		1/4" BBB	7.1	0.280	22.5	0.886	25.2	0.992
68001049 Gypsy No. 001	12-16 mm (1/2" - 5/8") 3 Strand and 8 Plait (5/8" Only)	8 mm DIN 766	8	0.315	24	0.945	27.2	1.070
		8 mm ISO 4565	8	0.315	24	0.945	28.8	1.134
		10 mm DIN 766	10	0.394	28	1.102	36	1.417
68001050 Gypsy No. 002	12-16 mm (1/2" - 5/8") 3 Strand and 8 Plait (5/8" Only)	3/8" Cambell S4	10	0.394	29	1.142	35	1.378
		10 mm ISO 4565	10	0.394	30	1.181	36	1.417
68001051 Gypsy No. 003	16 mm (5/8") 3 Strand and 8 Plait	3/8" Campbell S3	10	0.394	34.5	1.358	34.5	1.358
		Lewmar 9.5mm G30/G40	9.5	0.374	28	1.102	32	1.260

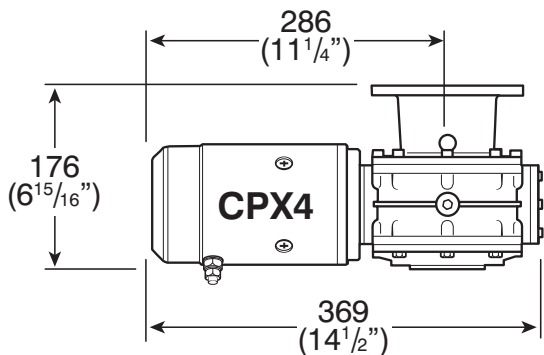
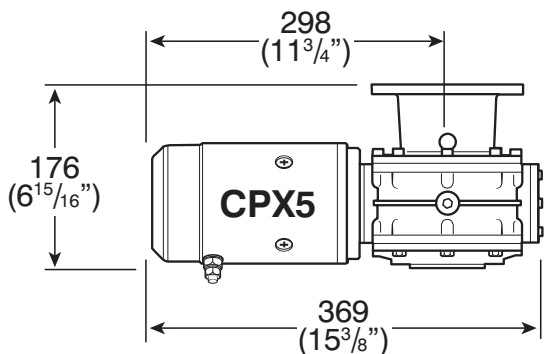
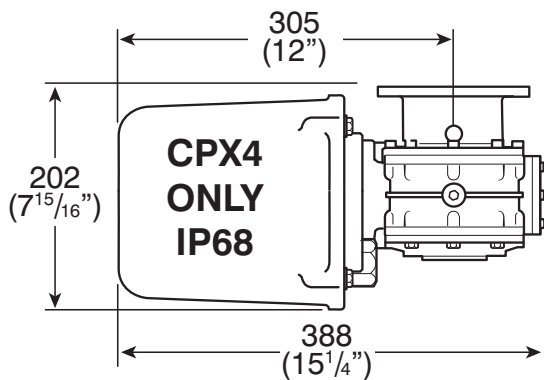

			D (mm)	D (inch)	P (mm)	P (inch)	W (mm)	W (inch)
68001063 Gypsy No. 201	12-14 mm (1/2") 3 Strand and 8 Plait	8 mm ISO 4565	8	0.315	24	0.945	28.8	1.134
		5/16" Campbell S4	9	0.354	32	1.260	30	1.181
		5/16" G40	8	0.315	24	0.945	28.8	1.134
		8 mm DIN 766	8	0.315	24	0.945	27.2	1.070
68001064 Gypsy No. 202	16 mm (5/8") 3 Strand and 8 Plait	Lewmar 9.5mm G30/G40	9.5	0.374	28	1.102	32	1.260
		5/16" Campbell S3	8	0.315	32	1.260	28	1.102
		3/8" Campbell S4	10	0.394	29	1.142	35	1.378
		10 mm DIN 766	10	0.394	28	1.102	36	1.417
68001065 Gypsy No. 203	16 mm (5/8") 3 Strand and 8 Plait	10 mm ISO 4565	10	0.394	30	1.181	36	1.417
		Lewmar 9.5mm G30/G40	9.5	0.374	28	1.102	32	1.260
		3/8" Campbell S3	10	0.394	34.5	1.358	34.5	1.358
68001066 Gypsy No. 204	18-20 mm (3/4") 3 Strand and 8 Plait	12 mm ISO 4565	12	0.472	36	1.142	43.2	1.701
		13 mm DIN 766	13	0.512	36	1.142	47	1.850

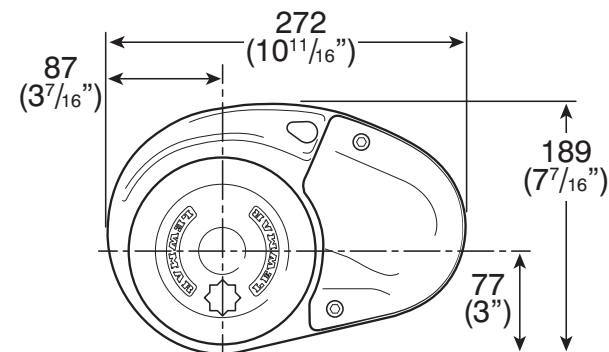
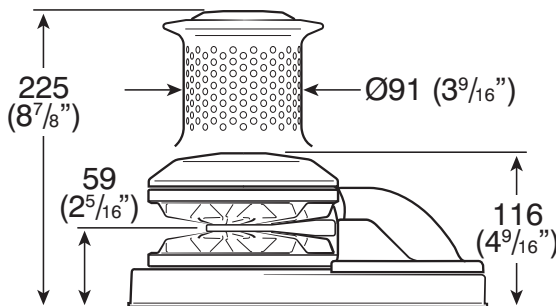

7. Specifications

7.3 Deck template guide

⊘ DO NOT use this template as a cutter. It is supplied as a guide only. Check before drilling holes.

7. Technische Daten

7.3 Deckschablonen Richtlinie

⊘ Verwenden sie NICHT die Schablonen zum Aufriss der notwendigen Bohrungen & Ausschnitte. Die Schablonen sind NUR RICHTLINIEN! Prüfen sie die Maße BEVOR sie mit den Arbeiten beginnen.

7. Spécifications

7.3 Guide gabarit de pont

⊘ VERIFIER avant de percer des trous, ce gabarit est fourni à titre indicatif seulement.

7. Especificaciones

7.3 Guía plantilla de cubierta

⊘ NO utilice la plantilla como cutter. Solo es para guiar. Compruebe antes de hacer los agujeros.

7. Specifiche

7.3 dima foratura coperta

⊘ NON utilizzare questa dima per forare, verificare sempre la corretta dimensione utilizzando il verricello.

7. Tekniska specifikationer

7.3 Däcksmall

⊘ Använd INTE den här mallen för håltagning. Den är endast avsedd att användas som riktlinje. Kontrollera alltid innan du borrar hålen.

CPX 1-3

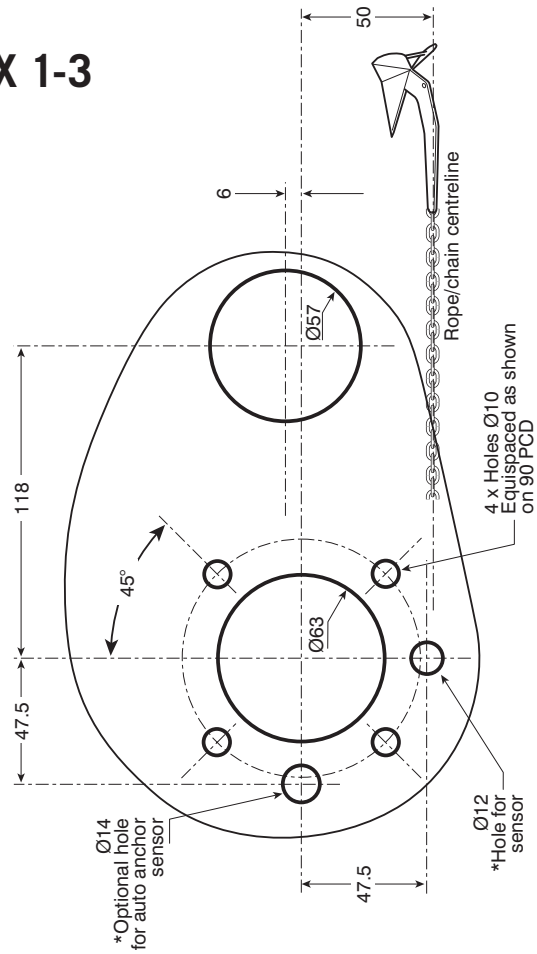

*Optional hole for anchor sensor

*Optional Bohrung für Anker-Sensor

*Trou optionnel pour le capteur d'ancre

*Agujero opcional para del ancla

* foro per sensore contametri

*Valfritt hål för ankar sensor

CPX 4/5

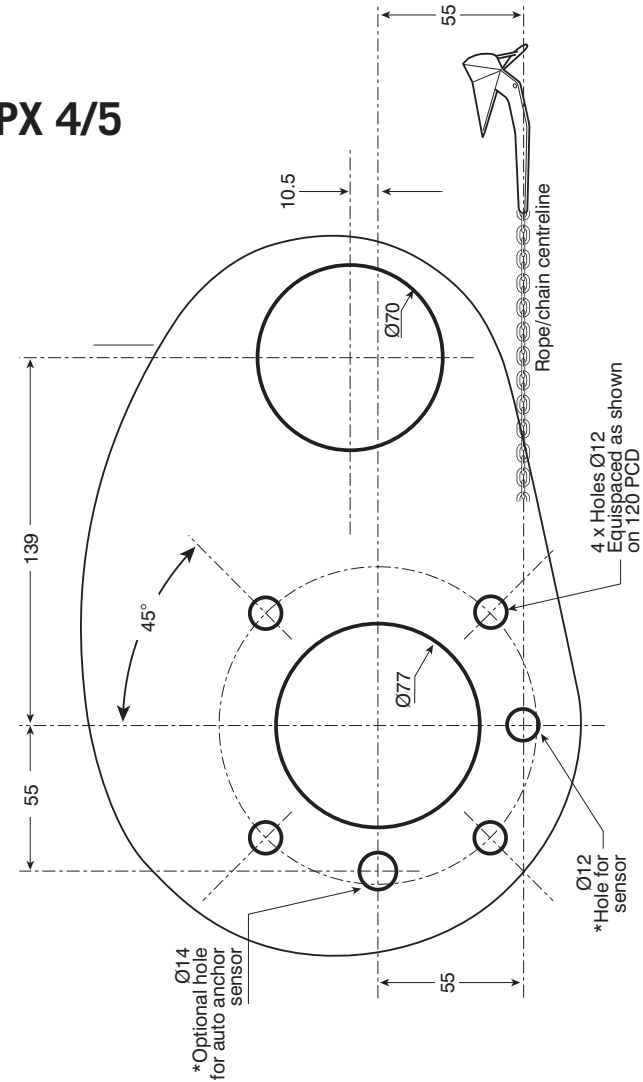

*Optional hole for anchor sensor

*Optional Bohrung für Anker-Sensor

*Trou optionnel pour le capteur d'ancre

*Agujero opcional para del ancla

* foro per sensore contametri

*Valfritt hål för ankar sensor

7. Specifications

7. Technische Daten

7. Spécifications

7. Especificaciones

7. Specifiche

7. Tekniska specifikationer

7.4 Electric specifications

7.4 Elektrische Spezifikationen

7.4 Caractéristiques électriques

7.4 Especificaciones eléctricas

7.4 Caratteristiche elettriche

7.4 Elspecificationer

Model	Power Option	Motor	Typical Max. Pull		Maximum Line Speed		Typical Working Load		Normal Current Draw	Total Weight Gypsy Only		Total Weight Gypsy/Drum		Circuit Breaker
Modell	Leitungsoptionen	Motor	Typische maximale Zugkraft		Maximale Leinengeschwindigkeit		Typische Arbeitslast		Normaler Stromverbrauch	Gesamtgewicht Nur Kettenspill		Gesamtgewicht Ketten/Verholspill		Stromkreisunterbrecher/Sicherungsautomata
Modèle	Option puissance	Moteur	Traction maximum		Vitesse maximum		Charge maximum		Consommation	Poids total barbotin seul		Poids total barbotin/tambour		Coupe circuit
Modelo	Opción de Potencia	Motor	Típico Tiro Max.		Máxima Velocidad de Línea		Carga de Trabajo Típica		Flujo de Corriente	Peso Total Solo Borboten		Peso Total Barboten/Campana		Disyuntor
Modello	Potenza	Motore	Capacità di tiro max		Velocità di recupero max		Capacità di tiro continua		Assorbimento	Peso versione solo barbotin		Peso versione con campana		Protezione elettrica
Modell	Drivalternativ	Motor	Normal max dragkraft		Max linhastighet		Normal arbetslast		Normal driftström	Total vikt Endast kabelar		Total vikt Kabelar/trumma		Kretsbytare
	V	W	kg	lb	m/min	ft/min	kg	lb	A	kg	lb	kg	lb	A
CPX1	12	700	454	1000	19	65	113	250	80	17.5	38.5	20	44	90
CPX2	12	700	650	1433	21	69	163	358	80	17.5	38.5	20.5	45.1	90
CPX2	24	900	760	1675	24	79	180	396	45	17.5	38.5	20.5	45.1	50
CPX3	12	1000	890	1962	28	92	215	473	85	20	44	23	50.6	110
CPX3	24	1000	1020	2248	30	98	243	535	60	20	44	23	50.6	90
CPX4	12	1600	1250	2750	25	82	313	688	125	26.5	58.3	33.5	73.7	150
CPX4	24	2000	1500	3300	27	90	375	825	70	26.5	58.3	33.5	73.7	110
CPX5	12	2000	1450	3190	27	90	363	798	120	28.5	62.7	35.5	78.1	150
CPX5	24	2000	1600	3520	29	97	400	880	60	28.5	62.7	35.5	78.1	110

8. Trouble shooting

8.1 Electric windlass

1. Anchor rode pays out independently while windlass is not in use.
 - This problem is a result of not securing the anchor rode combined with the gypsy drive cap being slack. Tighten the gypsy drive cap using the winch handle and always secure the anchor rode independently of the windlass when not in use.
2. Failure to operate or sluggish operation.
 - The majority of these problems are electrical in nature. It is essential that the proper voltage be maintained. The proper voltage on a 12 Volt system is 13.5 Volts (24 Volt system is 26.5 Volts), constant low voltage will damage motor. Ensure electrical cable size is large enough to handle the current draw and keep voltage drop within acceptable limits.
 - Check control switches, connections, battery condition, isolator switch, fuse and motor for operation failure.

8. Fehlersuche

8.1 Elektrische Ankerwinde

1. Das Ankergeschirr kann unabhängig gefiert werden, wenn die Winde nicht im Einsatz ist.
 - Dies ist das Ergebnis von ungesichertem Ankergeschirr in Verbindung mit Rutschen der Kettennuss unter Schocklasten. Drehen sie die Topkappe mit einer Winskurbel fest an und sichern sie IMMER das Ankergeschirr unabhängig von der Ankerwinde, wenn die Winde nicht im Einsatz ist.
2. Fehlerhafte Bedienung und ruckartiger Betrieb der Winde
 - Die Hauptursache dieser Indizien ist elektrischer Natur. Es ist wichtig, die korrekte Spannung anliegen zu haben. Die korrekte Spannung bei 12V Systemen liegt bei 13,5 Volt (24V Systeme besitzen 26,5V). Konstante Unterspannung wird den Motor beschädigen. Vergewissern sie sich, dass die Kabelquerschnitte groß genug dimensioniert sind, und dass der Spannungsverlust im akzeptablen Rahmen verbleibt.
 - Prüfen sie die Schalter, Kontakte, Batteriezustand, Hauptschalter/Sicherung und Motor auf Funktionalität und korrekten Zustand.

8. Resolution de problemes

8.1 Guindeau électrique

1. La ligne de mouillage se déroule de façon autonome quand le guindeau n'est pas en usage.
 - Ce problème se produit lorsque la ligne de mouillage n'est pas sécurisée et la flasque du barbotin est desserrée. Serrer la flasque du barbotin en utilisant la manivelle de winch et toujours sécuriser la ligne de mouillage indépendamment du guindeau quand il n'est pas utilisé.
2. Panne de fonctionnement ou opération lente.
 - La majorité de ces problèmes sont de nature électrique. Il est essentiel que le bon voltage soit maintenu. La bonne tension sur un système de 12 volts est de 13,5 volts (un système de 24 volts est de 26,5 Volts), une basse tension constante endommagera le moteur. Veiller à ce que la taille du câble électrique soit adéquate pour gérer la consommation de courant et garder la chute de tension dans des limites acceptables.
 - Vérifiez les interrupteurs de commande, les connexions, l'état de la batterie, le coupe circuit, le fusible et le moteur en cas de panne.

8. Resolución de problemas

8.1 Molinete Eléctrico

1. El fondeo permanece de forma independiente mientras el molinete no esta en uso.
 - Este problema es el resultado de no asegurar que el fondeo y el barboten tiene holgura. Apriete la tapa del barboten utilizando una maneta y siempre asegure el fondeo con de forma independiente cuando el molinete no este en uso.
2. Fallos en el funcionamiento o movimientos perezosos.
 - La mayoría de estos problemas son de naturaleza eléctrica. Es esencial tener un correcto voltaje y que sea mantenido. El voltaje correcto en un sistema de 12 V es de 13,5 Volts (en sistemas de 24V es de 26,5V), un voltaje bajo constante puede dañar el motor.
 - Asegúrese de que el tamaño del cableado es el correcto para la tensión del sistema y compruebe que el voltaje cae bajo límites aceptables.
 - Compruebe las botoneras, conexiones, condición de las baterías, aislador, fusible y si el motor tiene fallos.

8. Individuazione guasti

8.1 Verricelli elettrici

1. La catena si svolge anche quando il verricello non è in uso.
 - Questo problema si presenta se non è utilizzato lo stroppo di sicurezza o il fermacatena. Provare a serrare maggiormente il cappello del barbotin con la manovella winch. Per una questione di sicurezza, ricordarsi sempre di fissare la catena o l'ancora quando non in uso.
2. Il motore non si avvia o gira lento
 - La maggior parte di questi problemi è di natura elettrica. Verificare la tensione alla batteria e la caduta di tensione nell'impianto. La tensione rilevata ai poli del motore deve essere di 13,5 V per impianti a 12V e di 26,5V per impianti a 24V. Tensioni inferiori per lunghi periodi provocheranno danni al motore. h. La sezione dei cavi insufficiente, provocando cadute di tensioni notevoli, provoca malfunzionamenti, guasti e surriscaldamenti.
 - Verificare l'impianto, comandi, connessioni, fusibili, staccabatterie e batterie possono tutti essere causa di malfunzionamenti del verricello anche se apparentemente funzionanti.

8. Felsökning

8.1 Elektriska ankarspel

1. Ankarlinan löper ut fritt om ankarspelet inte används.
 - Detta problem kan uppstå om ankarlinan inte är säkrad, samtidigt som kabeldrivlocket är löst. Dra fast locket med hjälp av vinschhandtaget och säkra alltid ankarlinan på annan punkt än på ankarspelet när det inte används.
2. Spelet fungerar inte eller går inte jämnt.
 - De flesta problem av denna typ är elfel. Det är därför väsentligt att rätt spänning upprätthålls. Rätt spänning i ett 12-voltssystem är 13,5 volt och i ett 24-voltssystem 26,5 volt. Konstant låg spänning kan skada motorn. Kabelns tvärsnittsarea skall vara tillräckligt stor, dvs så stor att den klarar den aktuella strömmen utan att spänningsfallet över kabeln blir för stort.
 - Brytare, anslutningar, batteri, huvudbrytare, säkring och motor skall hållas i gott skick.

9. Warranty

9.1 Limited Warranty and Key Terms of Supply by Lewmar

Lewmar warrants that in normal private pleasure boat usage and with proper maintenance its products will conform with their specification for a period of three years from the date of purchase by the end user, subject to the conditions, limitations and exceptions listed below. Any product, which proves to be defective in normal usage during that three-year period, will be repaired or, at Lewmar's option, replaced by Lewmar.

A CONDITIONS AND LIMITATIONS

- i Lewmar's liability shall be limited to the repair or replacement of any parts of the product which are defective in materials or workmanship.
- ii Responsibility for the selection of products appropriate for the use intended by the Buyer shall rest solely with the Buyer and Lewmar accepts no responsibility for any such selection.
- iii Lewmar shall not be liable in any way for Product failure, or any resulting loss or damage that arises from:
 - a. use of a product in an application for which it was not designed or intended;
 - b. corrosion, ultra violet degradation or wear and tear;
 - c. a failure to service or maintain the product in accordance with Lewmar's recommendations;
 - d. faulty or deficient installation of the product (unless conducted by Lewmar);
 - e. any modification or alteration of the product;
 - f. conditions that exceed the product's performance specifications or safe working loads.
 - g. Abuse
- iv Product subject to a warranty claim must be returned to the Lewmar outlet that supplied the product for examination unless otherwise approved by Lewmar in writing.
- v This warranty does not cover any incidental costs incurred for the investigation, removal, carriage, transport or installation of product.
- vi Service by anyone other than authorized Lewmar representatives shall void this warranty unless it accords with Lewmar guidelines and standards of workmanship.
- vii Lewmar's products are intended for use only in the marine environment. Buyers intending to use them for any other purpose should seek independent professional advice as to their suitability. Lewmar accepts no liability arising from such other use.

B EXCEPTIONS

Cover under this Warranty is limited to a period of one year from the date of purchase by the end user in the case of any of the following products or parts of products:

- Electric motors and associated electrical equipment
- Electronic controls
- Hydraulic pumps, valves and actuators
- Hatch & Portlight weather seals
- Products used in "Grand Prix" racing applications
- Products used in commercial or charter applications
- Anchor rode

C LIABILITY

- i Lewmar's liability under this warranty shall be to the exclusion of all other warranties or liabilities (to the extent permitted by law). In particular (but without limitation):
 - a. Lewmar shall not be liable for:
 - Any loss of anticipated turnover or profit or indirect, consequential or economic loss;
 - Damages, costs or expenses payable to any third party;
 - Any damage to yachts or equipment;
 - Death or personal Injury (unless caused by Lewmar's negligence).
- Some states and countries do not allow the exclusion or limitation of incidental or consequential damages, so the above limitation or exclusion may not apply to you
- b. Lewmar grants no other warranties regarding the fitness for purpose, use, nature or satisfactory quality of the products.
- ii Where applicable law does not permit a statutory or implied warranty to be excluded, then such warranty, if permitted by that state or country's law, shall be limited to a period of one year from the date of purchase by the end user. Some states and countries do not allow limitations on how long an implied warranty lasts, so this limitation may not apply to you.

D PROCEDURE

Notice of a claim for service under this warranty shall be made promptly and in writing by the end user to the Lewmar outlet that supplied the product or to Lewmar Limited at Southmoor Lane, Havant, Hampshire PO9 1JJ, England.

E SEVERANCE CLAUSE

If any clause of this warranty is held by any court or other competent authority to be invalid or unenforceable in whole or in part, the validity of the remaining clauses of this warranty and the remainder of the clause in question shall not be affected.

F OTHER RIGHTS

This warranty gives you specific legal rights, and you may also have other legal rights, which vary from state to state and country to country.

In the case of European States a Consumer customer (as defined nationally) has legal rights under the applicable national law governing the sale of Consumer Goods; this Warranty does not affect those rights.

G LAW

This warranty shall be governed by and read in accordance with the laws of England or the state or country in which the first end user is domiciled at the time of purchase of the product.

H DISPUTES

Any dispute arising under this warranty may, at the option of the end-user, be referred to alternative dispute resolution under the rules of the British Marine Federation or to the Courts of the State whose law shall govern the warranty or to the Courts of England and Wales.

The British Marine Federation may be contacted at Marine House, Thorpe Lea Road, Egham, England, TW20 8BF

9. GEWÄHRLEISTUNG

9.1 GEWÄHRLEISTUNG und LIEFERBEDINGUNGEN VON LEWMAR

Lewmar garantiert für einen Zeitraum von drei Jahren ab Kaufdatum – den normalen Gebrauch der Produkte vorausgesetzt –, dass seine Produkte keine Herstellungs- oder Materialfehler aufweisen. Diese Gewährleistung erfolgt zu den Bedingungen und mit den Beschränkungen und Ausnahmen, die nachstehend aufgeführt sind. Teile, die sich bei normalem Gebrauch während der dreijährigen Garantiezeit als fehlerhaft erweisen, werden von Lewmar repariert oder aufgrund Lewmars Entscheidung ausgetauscht.

A BEDINGUNGEN UND EINSCHRÄNKUNGEN

- i Die Haftung von Lewmar ist auf die Reparatur oder den Austausch der Teile beschränkt, die Material- oder Herstellungsfehler aufweisen.
- ii Die Feststellung, ob das Material für die vom Käufer bezweckte Verwendungsart geeignet ist, fällt unter die alleinige Verantwortung des Käufers. Lewmar übernimmt keine Haftung im Zusammenhang mit einer solchen Eignungsfeststellung.
- iii Lewmar kann nicht haftbar gemacht werden für:
 - a. Versagen, Verlust oder Schäden aufgrund der Nutzung der Produkte in Anwendungen, für die sie nicht bestimmt sind.
 - b. Versagen, Verlust oder Schäden durch Korrosion, UVZersetzung oder normalen Verschleiß.
 - c. Versagen, Verlust oder Schäden durch Wartung, die nicht gemäß den Empfehlungen von Lewmar vorgenommen wird.
 - d. Versagen, Verlust oder Schäden durch fehlerhafte oder falsche Installation des Produkts (sofern nicht durch Lewmar durchgeführt).
 - e. Versagen, Verlust oder Schäden durch Änderungen jeglicher Art des Produkts.
 - f. Versagen, Verlust oder Schäden durch Überbeanspruchung der Produkte.
 - iv Produkte, für die Garantieansprüche geltend gemacht werden, müssen an die Lewmar- Niederlassung, die das Produkt geliefert hat, zwecks Prüfung zurückgesandt werden, es sei denn, dass Lewmar schriftlich eine andere Vereinbarung bestätigt hat.
 - v Lewmar übernimmt keine Frachtkosten oder Kosten für Installationsarbeiten (Ein- und Ausbau) sowie Kosten für die Untersuchung in Zusammenhang mit einem Garantieanspruch.
 - vi Diese Garantie verfällt, wenn andere Personen als zugelassene Lewmar-Vertreter Servicearbeiten in Bezug auf die Produkte durchführen, es sei denn, dass diese Arbeiten den Richtlinien und Herstellungsstandards von Lewmar entsprechen.
 - vii Lewmar Produkte sind ausschließlich für den Einsatz im Wassersport-Bereich konzipiert. Käufer, die diese Produkte für jeglichen anderen Zweck benutzen wollen, sollten sich hinsichtlich einer solchen Eignung an einen unabhängigen Sachverständigen wenden. Lewmar unterliegt dabei keiner Haftung durch den Gebrauch, den Lewmar nicht ausdrücklich gebilligt hat.

B AUSNAHMEN

Die Garantie ist in folgenden Fällen auf die Dauer eines Jahres ab Kaufdatum befristet:

- Elektrische Motoren und elektrische Ausrüstung
- Elektronische Steuerungen
- Hydraulische Pumpen, Ventile und Drehzahlregler
- Wetterdichtungen
- Produkte im „Grand Prix“-Einsatz

C HAFTUNG

- i Die Haftung seitens Lewmar schließt alle anderen Garantien und Verantwortlichkeiten (im gesetzlich zulässigen Rahmen) aus. Insbesondere (jedoch ohne Einschränkung):

haftet Lewmar nicht für:

- entgangenen erwarteten Umsatz oder Gewinn oder indirekte Schäden, Folgeschäden oder wirtschaftliche Schäden.
- Schäden, Kosten oder Aufwendungen, die an Dritte zahlbar sind.
- Schäden an Yachten oder Ausrüstung.
- Tod oder Personenschäden (ausgenommen verursacht durch Fahrlässigkeit von Lewmar). Einige Staaten und Länder gestatten keinen Ausschluss oder keine Beschränkung des Schadenersatzes für Aufwendungen bei Vertragserfüllung oder Folgeschäden. In diesen Fällen gelten die oben genannten Einschränkungen oder Ausschlussbedingungen möglicherweise nicht.
- b. Lewmar gewährt keine Garantie bezüglich der Eignung der Produkte hinsichtlich der vom Käufer bezweckten Nutzung, des Gebrauchs, der Art oder der befriedigenden Qualität der Produkte.
- ii Wenn die geltenden Gesetze des betreffenden Landes den Ausschluss von Garantien nicht erlauben, wird die Garantie, falls die Gesetze dies zulassen, auf ein (1) Jahr ab dem Kaufdatum beschränkt. Einige Staaten und Länder gestatten keine Beschränkung der gesetzlichen Gewährleistung. In diesen Fällen gelten diese Einschränkungen möglicherweise nicht.

D VORGEHENSWEISE

Die Geltendmachung von Gewährleistungsansprüchen im Rahmen dieser Garantie ist vom Endabnehmer unverzüglich und in schriftlicher Form gegenüber der Lewmar- Niederlassung, die das Produkt geliefert hat, oder Lewmar Limited in Southmoor Lane, Havant, Hampshire, PO9 1JJ, Großbritannien, anzuzeigen.

E ABTRENNBARKEIT EINZELNER BESTIMMUNGEN

Falls eine oder mehrere dieser Garantiebestimmungen von einer zuständigen Behörde ganz oder teilweise für nicht gültig oder nicht einklagbar erachtet werden, mindert dies nicht die Gültigkeit der übrigen Bestimmungen dieser Garantie und des Rests der betreffenden Bestimmung.

F SONSTIGE RECHTE

Aufgrund dieser Garantie haben Sie bestimmte gesetzliche Rechte. Darüber hinaus stehen Ihnen gegebenenfalls je nach Land verschiedene sonstige gesetzliche Rechte zu. Bei Endverbrauchern aus den Mitgliedsstaaten der Europäischen Union (gemäß der rechtlichen Definition des jeweiligen Landes) gelten die Rechte aus den entsprechenden nationalen Gesetzen, die den Verkauf von Konsumgütern regeln. Diese Rechte werden durch diese Garantie in keiner Weise eingeschränkt.

G GERICHTSSTAND

Für diese Garantie ist englisches Recht oder das Recht desjenigen Landes maßgeblich, in dem der erste Endkunde seinen Wohnsitz zum Zeitpunkt des Kaufes dieses Produkts hatte.

H STREITFALL

Streitfälle, die sich im Rahmen dieser Garantie ergeben, können nach Wahl des Endabnehmers an ein alternatives Verfahren zur Streitklärung gemäß den Bestimmungen der British Marine Federation oder an ein Gericht desjenigen Landes, dessen Gesetze für diese Gewährleistung Anwendung finden, oder an ein Gericht in England oder Wales überwiesen werden.

Die Anschrift der British Marine Federation lautet: Marine House, Thorpe Lea Road, Egham, TW20 8BF, Großbritannien.

9. Limites de garantie

9.1 Limites de garantie et Conditions de Fourniture par Lewmar

Lewmar garantit qu'avec une utilisation normale et un entretien correct, ses produits seront conformes à leur spécification pendant une période de trois ans à partir de la date d'achat par l'utilisateur final, sous réserve des conditions, restrictions et exceptions détaillées ci-dessous. Tout produit qui se trouve être défectueux lors d'une utilisation normale, Durant cette période de trois ans, sera réparé ou, au choix de Lewmar, remplacé par Lewmar.

A CONDITIONS ET RESTRICTIONS

- i La responsabilité de Lewmar sera limitée à la réparation ou au remplacement de toutes les pièces du produit qui sont défectueuses dues aux matériaux ou à la fabrication.
- ii L'acheteur est seul responsable de la sélection appropriée des produits pour l'usage prévu par lui-même et Lewmar décline toute responsabilité d'une telle sélection.
- iii Lewmar ne sera en aucune façon responsable de la défaillance du Produit ou de toute perte ou dommage qui en résultent et qui proviennent de:
 - a. l'utilisation du produit dans une application pour laquelle il n'est pas conçu ou prévu ;
 - b. la corrosion et la dégradation causées par les ultra violets ou l'usure normale ;
 - c. un manquement à la révision ou l'entretien du produit conformément aux recommandations de Lewmar.
 - d. un montage défectueux ou défectif du produit (à moins d'avoir été effectué par Lewmar) ;
 - e. toute modification ou transformation du produit ;
 - f. des conditions supérieures aux spécifications de performance du produit ou charges maximales d'utilisation.
- iv Le produit faisant l'objet d'une réclamation au titre de la garantie doit être retourné pour examen au point de vente Lewmar qui l'a fourni, sauf avis contraire par écrit de Lewmar.
- v Cette garantie ne couvre pas les coûts annexes contractés lors de l'étude, retrait, transport ou montage du produit.
- vi La révision par toute autre personne que les représentants agréés Lewmar annulera cette garantie à moins qu'elle ne soit en accord avec les indications et critères de fabrication de Lewmar.
- vii Les produits Lewmar sont prévus pour un usage dans un milieu maritime uniquement. Les Acheteurs prévoyant de les utiliser dans un but autre devraient demander conseil à un professionnel indépendant quant à leur adéquation. Lewmar décline toute responsabilité pour toute autre utilisation.

B EXCEPTIONS

La couverture sous cette Garantie est limitée à une période de un an à partir de la date d'achat par l'utilisateur final pour tous les produits ou pièces de produits suivants :

- Moteurs électriques et équipements électriques Associés
- Commandes électroniques
- Pompes hydrauliques, soupapes et actionneurs
- Caoutchoucs d'étanchéité
- Produits utilisés dans des régates "Grand Prix"

C RESPONSABILITE

i La responsabilité de Lewmar sous cette garantie sera à l'exclusion de toutes autres garanties ou responsabilités (dans la mesure permise par la loi). En particulier (mais sans restriction) :

a. Lewmar ne sera pas responsable de :

- Toute perte de chiffre d'affaires prévu, de bénéfices ou de perte économique indirecte ou conséquente ;
 - Dommages et intérêts, coûts ou frais payables à n'importe quel tiers ;
 - Tout dommage aux yachts ou à l'équipement ;
 - Décès ou Atteinte à la personne (à moins d'avoir été causé par la négligence de Lewmar).
- Certains états ou pays ne permettent pas l'exclusion ou la restriction des dommages accessoires ou indirects, dans ce cas la restriction ou exclusion ci-dessus peut ne pas vous concerner.
- b. Lewmar n'accorde pas d'autres garanties concernant l'adéquation, l'utilisation, la nature ou la qualité satisfaisante des produits.
- ii Lorsque la loi applicable ne permet pas qu'une garantie implicite ou légale soit exclue, alors une telle garantie, si permise par la loi de cet état ou pays, sera limitée à une période de un an à partir de la date d'achat par l'utilisateur final. Certains états ou pays ne permettent pas de restrictions sur la durée d'une garantie implicite, dans ce cas cette restriction peut ne pas vous concerner.

D PROCEDURE

La notification d'une réclamation au titre de la garantie devra être effectuée par l'utilisateur final rapidement et par écrit, au point de vente Lewmar qui a fourni le produit ou à Lewmar Limited, Southmoor Lane, Havant, Hampshire, Angleterre PO9 1JJ.

E CLAUSE DE RUPTURE

Si toute clause de cette garantie est reconnue caduque ou inapplicable dans sa totalité ou en partie par tout tribunal ou autre autorité compétente, la validité des clauses restantes de cette garantie et de l'autre partie de la clause en question ne sera pas affectée.

F AUTRES DROITS

Cette garantie vous donne des droits légaux spécifiques. Vous pouvez également avoir d'autres droits légaux qui varient d'états à états et de pays à pays.

Dans le cas des Etats européens, un client Consommateur (comme défini au niveau national) dispose de droits légaux au titre de la loi nationale applicable régissant la vente de Biens de Consommation ; cette Garantie n'affecte pas ces droits.

G DROIT

Cette garantie sera régie par et lu conformément aux lois de l'Angleterre ou de l'état ou pays dans lequel le premier utilisateur final est domicilié lors de l'achat du produit.

H LITIGES

Tout litige survenant durant cette garantie peut, au choix de l'utilisateur final, être soumis soit à la médiation de litige selon les règlements de la British Marine Federation soit aux Tribunaux de l'Etat dont la loi régira cette garantie, soit encore aux Tribunaux d'Angleterre et du Pays de Galle.

La British Marine Federation peut être contactée à l'adresse suivante : Marine House, Thorpe Lea Road, Egham, Angleterre, TW20 8BF.

9. Garantía Limitada

9.1 Garantía Limitada y Condiciones de Suministro de Lewmar

Lewmar garantiza que con un uso normal y con el mantenimiento correcto, sus productos se conformarán con sus especificaciones durante un período de tres años desde la fecha de compra por el usuario final, sujeto a las condiciones, limitaciones y excepciones enumeradas aquí. Cualquier producto, que se demuestre ser defectuoso con el uso normal durante ese período de tres años, se reparará o, según decida Lewmar, será reemplazado por Lewmar.

A CONDICIONES Y LIMITACIONES

- i La responsabilidad legal de Lewmar será limitada a la reparación o la sustitución de cualquier parte del producto que sea defectuosa en materiales o fabricación.
- ii La responsabilidad de la selección de los productos adecuados para el uso deseado por el Comprador será solamente del Comprador y Lewmar no acepta ninguna responsabilidad de tal selección.
- iii Lewmar no podrá ser declarada responsable de ningún defecto en el producto, ni de ninguna pérdida ni daño causados por:
 - a. del uso de un producto en una aplicación para lo cual no fue diseñada ni destinada ;
 - b. de la corrosión, la degradación de rayos ultravioletas o del desgaste ;
 - c. del incumplimiento en el servicio o en el mantenimiento del producto de acuerdo con las recomendaciones de Lewmar ;
 - d. de la mala o deficiente instalación del producto (a no ser que fuera efectuada por Lewmar) ;
 - e. de cualquier modificación o transformación del producto ;
 - f. de condiciones que rebasan las especificaciones del rendimiento del producto o las cargas de trabajo.
- iv Cualquier producto sujeto a una petición de garantía se debe devolver al distribuidor Lewmar que lo suministró para su inspección a no ser que Lewmar se haya acordado de otra manera por escrito.
- v Esta garantía no cubre los gastos accesorios incurridos debido a la investigación, el traslado, el porte, el transporte o la instalación del producto.
- vi El servicio al producto por alguien que no sea un representante autorizado de Lewmar invalidará esta garantía a no ser que esté de acuerdo con los principios y criterios de fabricación de Lewmar.
- vii Los productos Lewmar son destinados al uso en el ambiente marino exclusivamente. Los Compradores que pretenden utilizarlos para cualquier otro fin deben consultar un experto independiente sobre su conveniencia. Lewmar no acepta responsabilidad ninguna como resultado de tal otro uso.

B EXCEPCIONES

Cobertura bajo esta Garantía es limitada a un período de un año desde la fecha de compra por el usuario final en el caso de cualquier de los siguientes productos o partes de los productos:

- Motores eléctricos y sus equipos eléctricos Asociados
- Controls electrónicos
- Bombas, válvulas y actuadores hidráulicos
- Juntas de estanqueidad
- Los productos que se usan en regatas o aplicaciones "Grand Prix"

C RESPONSABILIDAD LEGAL

i La responsabilidad legal de Lewmar bajo esta garantía será con la exclusión de otras garantías o responsabilidades (hasta el punto que se permite por ley). En particular (pero sin limitación a):

Lewmar no será responsable:

- Any loss of anticipated turnover or profit or indirect, consequential or economic loss ;
- de cualquier pérdida de facturación o beneficios previstos ni de las pérdidas económicas indirectas ;
- de los daños, los costes o los gastos a favor de terceros ;
- de cualquier daño a yates o equipos ;
- de la muerte o los daños personales (a no ser que fuera causado por una negligencia por parte de Lewmar).

Algunos estados y países no permiten la exclusión o limitación de daños accesorios o indirectos, así que la limitación o exclusión citada anteriormente puede ser no aplicable en este caso.

b. Lewmar no concede ninguna garantía mas con respecto a la conveniencia de la intención, del uso, de la naturaleza o de la calidad satisfactoria de los productos.

ii En el caso de que la ley aplicable no permite excluir a una garantía estatutoria o implícita, entonces tal garantía, si se lo permite la ley de ese estado o país, será limitada a un período de un año desde la fecha de compra por el usuario final. Algunos estados y países no permiten limitaciones de duración de una garantía implícita, así que esta limitación puede ser no aplicable en este caso.

D PROCEDIMIENTO

Notificación de una petición para servicio bajo esta garantía se hará lo antes posible y por escrito por el usuario final al distribuidor Lewmar que suministró el producto o a Lewmar Limited en la siguiente dirección : Southmoor Lane, Havant, Hampshire PO9 1JJ, England.

E CLAUSULA DE SEPARABILIDAD

Si cualquier clausula de esta garantía fuese declarada inválida o inaplicable en su totalidad o en parte por un tribunal u otra autoridad competente, la validez de las demás clausulas de este garantía y el resto de la clausula en cuestión no se verá afectada.

F OTROS DERECHOS

Esta garantía le otorga ciertos derechos legales específicos, y podría disponer de otros derechos legales también que varían de un estado a otro y de un país a otro.

En el caso de los Estados Europeos un cliente Consumidor (como se lo define nacionalmente) dispone de ciertos derechos legales bajo el ley nacional aplicable que rige la venta de Bienes de Consumo ; este Garantía no afecta esos derechos.

G LEY

Esta garantía se regirá por y se interpretará de acuerdo con los leyes de Inglaterra o el estado o país en lo cual el primer usuario final está domiciliado en el momento de comprar el producto.

H LITIGIOS

Cualquier litigio que surge bajo esta garantía se puede remitir, si el usuario final así decide, a una resolución alternativa de litigios bajo las reglas de la Federación Marina de Gran Bretaña (the British Marine Federation) o a los Tribunales del Estado cuyo ley regirá la garantía o a los Tribunales de Inglaterra y Gales.

Se puede ponerse en contacto con The British Marine Federation (la Federación Marina de Gran Bretaña) en la siguiente dirección : Marine House, Thorpe Lea Road, Egham, England, TW20 8BF

9. Garanzia

9.1 Condizioni di garanzia delle forniture Lewmar

La Lewmar garantisce che, con un utilizzo normale ed un'adeguata manutenzione, i suoi prodotti resteranno conformi alle loro specifiche per un periodo di tre anni dalla data d'acquisto da parte del consumatore finale, con le condizioni, limitazioni ed eccezioni elencate qui di seguito. Qualsiasi prodotto che si dimostra difettoso con un utilizzo normale durante il periodo di tre anni, sarà riparato o sostituito dalla Lewmar, a scelta della stessa.

A CONDIZIONI E LIMITAZIONI

- i La responsabilità della Lewmar sarà limitata alla riparazione o sostituzione di qualsiasi parte del prodotto che risulti difettosa nel materiale o nella lavorazione.
- ii La responsabilità per la scelta dei prodotti adeguati all'uso che il Compratore intende farne rimane solamente a carico del Compratore e la Lewmar non accetta alcuna responsabilità per tale scelta.
- iii La Lewmar non sarà responsabile in alcun modo per il guasto del Prodotto, o qualsiasi perdita o danno che ne derivi, risultante da:
 - a. uso di un prodotto in un impiego per il quale non era stato progettato od inteso;
 - b. corrosione, deterioramento ultra-violetto o logorio fisico;
 - c. mancanza di revisione o manutenzione del prodotto secondo le raccomandazioni della Lewmar;
 - d. installazione errata o difettosa del prodotto (salvo che sia stata effettuata dalla Lewmar);
 - e. qualsiasi modifica o cambiamento al prodotto;
 - f. condizioni che eccedono le specifiche di prestazione del prodotto od i carichi di lavoro di sicurezza.
- iv Il prodotto soggetto ad un reclamo in base alla garanzia deve essere reso al punto di vendita Lewmar che lo ha fornito, per essere esaminato, salvo che non sia diversamente concordato per iscritto con la Lewmar.
- v Questa garanzia non copre alcun costo accessorio sostenuto per l'esame, la rimozione, il trasporto o l'installazione del prodotto.
- vi La manutenzione effettuata da persone diverse dai rappresentanti autorizzati della Lewmar renderà nulla questa garanzia, salvo che sia eseguita secondo le istruzioni e gli standard di lavorazione della Lewmar.
- vii I prodotti della Lewmar sono progettati per essere utilizzati solo nell'ambiente marino. Compratori che intendano utilizzarli per qualsiasi altro scopo dovrebbero ricorrere alla consulenza di esperti indipendenti riguardo alla loro adeguatezza. La Lewmar non accetta alcuna responsabilità derivante da tale diverso uso.

B ECCEZIONI

- La copertura di questa Garanzia è limitata ad un periodo di un anno dalla data di acquisto da parte dell'utente finale per quanto riguarda i seguenti prodotti o parti di prodotti
- Motori elettrici ed associata attrezzatura elettrica
 - Controlli elettronici
 - Pompe idrauliche, valvole ed attuatori
 - Guarnizioni e parti in gomma
 - Qualsiasi prodotto che venga utilizzato in competizioni professionistiche e non.

C RESPONSABILITÀ

- i La responsabilità della Lewmar in base a questa garanzia sarà esclusiva di qualsiasi altra garanzia o responsabilità (nella misura permessa dalla legge). In particolare (ma senza essere limitato a):
 - a. La Lewmar non sarà responsabile per:
 - Qualsiasi perdita di fatturato od utili previsti o perdite economiche indirette o conseguenti;
 - Danni, costi o spese pagabili a qualsiasi terza parte;
 - Qualsiasi danno a yacht od attrezzature;
 - Morte o lesioni personali (salvo che siano causate da negligenza della Lewmar). Alcuni stati e paesi non permettono l'esclusione o la limitazione di danni indiretti o conseguenti, pertanto i limiti di cui sopra potrebbero non applicarsi nel vostro caso.
 - b. La Lewmar non rilascia altre garanzie relative all'idoneità per lo scopo, uso, natura o qualità soddisfacente dei prodotti
 - ii Ove la legge applicabile non permette di escludere una garanzia di legge od implicita, tale garanzia, se permessa dalla legge di quello stato o paese, sarà limitata al periodo di un anno dalla data d'acquisto da parte dell'utente finale. Alcuni stati e paesi non permettono limiti sulla durata di una garanzia implicita, pertanto questo limite potrebbe non applicarsi nel vostro caso.

D PROCEDURA

La notifica di una richiesta di prestazione in base a questa garanzia sarà effettuata prontamente e per iscritto dall'utente finale al punto di vendita Lewmar che ha fornito il prodotto od alla Lewmar Limited, Southmoor Lane, Havant, Hampshire PO9 1JJ, England.

E CLAUSOLA DI SEPARAZIONE

Se qualsiasi clausola di questa garanzia dovesse essere ritenuta non valida o non applicabile, in tutto od in parte, da un tribunale od altra autorità competente, resteranno valide le restanti clausole di questa garanzia e la parte rimanente della clausola in questione.

F ALTRI DIRITTI

Questa garanzia vi dà diritti legali specifici e potrete anche avere altri diritti legali, che possono variare da stato a stato e da paese a paese.

Nel caso di uno Stato della Unione Europea, un cliente Consumatore (come definito a livello nazionale) ha diritti legali in base alla legge nazionale applicabile alla vendita di Beni di Consumo; questa Garanzia non intacca quei diritti.

G LEGGE APPLICABILE

Questa garanzia sarà regolata ed interpretata secondo le leggi Inglesi o dello stato o paese in cui il primo utente finale sia domiciliato al momento dell'acquisto del prodotto.

H CONTROVERSIE

Qualsiasi controversia derivante da questa garanzia potrà, a scelta dell'utente finale, essere riferita a sistemi alternativi di risoluzione delle controversie in base alle regole della British Maritime Federation od ai Tribunali dello Stato le cui leggi regoleranno la garanzia od ai Tribunali di Inghilterra e Galles. La British Marine Federation può essere contattata al seguente indirizzo: Marine House, Thorpe Lea Road, Egham, England, TW20 8BF

9. Garanti

9.1 Lewmars garanti och leveransvillkor

Lewmar garanterar att företagets produkter, vid normal användning och rätt skötsel, uppfyller respektive produktspecifikation under en period på tre år från den dag slutanvändaren köpt produkten, med förbehåll för villkor, begränsningar och undantag enligt nedanstående lista. Produkt som vid normal användning visar sig vara defekt under ovannämnda treårsperiod kommer att repareras eller byta ut av Lewmar, efter Lewmars eget gottfinnande.

A VILLKOR OCH BEGRÄNSNINGAR

- i Lewmars ansvar skall begränsas till reparation eller byte av den del av produkten som är behäftad med material- eller tillverkningsfel.
- ii Köparen bär ensam ansvaret för valet av produkt till en viss tillämpning, och Lewmar kan inte hållas ansvarigt för sådant val.
- iii Lewmar kan inte på något sätt hållas ansvarigt för produktfel, skada eller förlust som uppstår pga att:
 - a. produkten används på ett sätt som den inte är konstruerad eller avsedd för,
 - b. korrosion, ultraviolettt strålning eller slitage,
 - c. underlåtenhet att göra service och underhåll på produkten i enlighet med Lewmars rekommendationer,
 - d. felaktig eller bristfällig installation av produkten (om den inte utförts av Lewmar),
 - e. ombyggnad eller ändring av produkten eller
 - f. förhållanden som ligger utanför produktens driftspecifikationer eller belastningsbegränsningar.
- iv Produkt som omfattas av ett garantianspråk skall returneras till den Lewmar-leverantör som levererat produkten, för inspektion, om inte annat skriftligen överenskomits med Lewmar.
- v Denna garanti omfattar inte kostnader för utredning, demontering, transport eller installation av produkten.
- vi Service utförd av annan än auktoriserad Lewmar representant innebär att garantin upphör att gälla, med mindre servicen överensstämmer med Lewmars riktlinjer och standarder för yrkesskicklighet.
- vii Lewmars produkter är endast avsedda för användning i marin miljö. Köpare som har för avsikt att använda produkterna i annat syfte bör begära professionell hjälp efter behov. Lewmar påtar sig inget som helst ansvar för sådan användning.

B UNDANTAG

Denna garanti gäller, för följande produkter och delar av produkter, under en period på ett år från det datum slutanvändaren köpt produkten:

- Elmotorer och tillhörande elutrustning
- Elektronik
- Hydraulpumpar, ventiler och styrdon
- Tätningar
- Produkter som används i Grand-Prix-tävlingar.

C ANSVAR

- i Lewmars ansvar enligt den här garantin skall gälla före all annan garanti och ansvar, i den utsträckning lagen så medger. Detta gäller särskilt, dock utan att begränsas därtill,
 - a. att Lewmar inte kan hållas ansvarigt för:
 - eventuell förlust av förväntad avkastning eller vinst eller indirekt ekonomisk förlust eller följdförlust,
 - skada, kostnad eller utgift som förfaller till tredje part,
 - skada på båt eller utrustning eller
 - dödsfall eller personskada, med mindre den orsakats av Lewmars försumlighet. I vissa länder/stater tillåts inte undantag i form av begränsat ansvar för olycksfallseller följdsador, varför ovannämnda begränsning kanske inte gäller dig.
 - b. Lewmar utfärdar ingen annan garanti om produktens lämplighet i ett visst syfte, användning, typ eller tillfredsställande kvalitet.
 - ii Om tillämplig lag inte medger att lagstadgad eller underförstådd garanti undantas, skall sådan garanti, om så medges i den statens eller det landets lag, begränsas till en period på ett år från det datum slutanvändaren köpt produkten. I vissa stater och länder tillåts inte att begränsningar avseende en fastställd garanti gäller, varför ovannämnda begränsning kanske inte gäller för dig.

D FÖRFARANDE

Användaren skall skriftligen ställa eventuellt anspråk på garantiservice snarast möjligt till den Lewmarförsäljare som levererar produkten eller till Lewmar Limited på Southmoor Lane, Havant, Hampshire, England PO9 1JJ.

E GILTIGHETSKLAUSUL

Om en domstol eller annan behörig myndighet finner att en klausul i den här garantin, i sin helhet eller delvis är ogiltig eller ogenomförbar, skall giltigheten i övriga klausuler i den här garantin och resterande del av den aktuella klausulen inte påverkas.

F ÖVRIGA RÄTTIGHETER

Den här garantin ger dig specifika juridiska rättigheter, men du kan också ha andra juridiska rättigheter som kan vara olika i olika länder och stater.

I europeiska stater har konsumentkunder, enligt nationell definition, juridiska rättigheter enligt tillämplig nationell konsumentköplag. Den här garantin påverkar inte sådana rättigheter

G LAGSTIFTNING

Den här garantin är underställd och skall tolkas i enlighet med lagstiftningen i England eller den stat eller det land där den förste slutanvändaren är bosatt när produkten köps.

H TVISTELÖSNING

Eventuell tvist som uppstår pga den här garantin kan, efter slutanvändarens val, hänvisas till alternativ tvistelösning enligt British Marine Federations regelverk, hos domstol i den stat vars lagstiftning garantin skall följa eller hos domstol i England och Wales.

British Marine Federation kan kontaktas på adressen Marine House, Thorpe Lea Road, Egham, England, TW20 8BF.

⚠ WARNING! This manual forms part of the product and MUST BE kept with boat documents.

To the best of our knowledge, the information in this manual was correct when it went to press. However, Lewmar cannot accept liability for any inaccuracies or omissions it may contain. In addition, our policy of continuous product improvement may change specifications without notice. As a result, Lewmar cannot accept liability for any differences between the product and the manual.

⚠ WARNUNG! Bitte beachten Sie! Dieses Handbuch ist bestandteil der Winde und muss mit den Boots Dokumenten mitgeführt werden.

Nach unserem besten Wissen und Gewissen war die Information in diesem Manual korrekt, als dies in Druck ging. Lewmar ist nicht verantwortlich für Irrtümer oder Versäumnisse, die eventuell enthalten sind. Zusätzlich, aufgrund unserer ständigen Produktweiterentwicklung, können sich Details oder Spezifikationen ohne Ankündigung ändern. Daraus resultierend kann Lewmar nicht zur Verantwortung gezogen werden, sollten Unterschiede zwischen Manual und Produkt bestehen.

⚠ ATTENTION! Ce guide fait partie de votre équipement et doit être conservé avec les documents de bord.

A notre connaissances, les informations contenues dans ce manuel étaient correctes au moment de la mise en impression. Toutefois, Lewmar ne peut pas être tenu responsable des imprécisions ou omissions éventuelles. De plus le développement permanent de nos produits peut changer la spécification sans avis. Par conséquent, Lewmar ne peut être tenu responsable de différences entre le produit et ce manuel.

⚠ AVISO! Este manual forma parte del producto y SE DEBE guardar con los documentos de la embarcación.

Que sepamos, la información contenida en este manual fue correcta en el momento de imprimir. Sin embargo, Lewmar no aceptará responsabilidad de cualquier imprecisión u omisión que pueda haber. Además, nuestra política de mejora continua de los productos puede cambiar las especificaciones sin notificación. Como resultado, Lewmar no aceptará responsabilidad de cualquier diferencia entre el producto y el manual.

⚠ ATTENZIONE! Questo manuale è parte integrante del prodotto e deve essere tenuto a bordo, sempre a disposizione.

Per quanto di ns. conoscenza le informazioni contenute in questo manuale sono corrette ed aggiornate al momento di andare in stampa. In ogni caso Lewmar non può essere ritenuta responsabile per inesattezze o omissioni. Inoltre, a causa della continua evoluzione e miglioramento dei ns prodotti, il presente manuale potrebbe non corrispondere al prodotto attualmente in commercio.

⚠ OBSERVERA! Den här handboken utgör en del av produkten och skall därför förvaras tillsammans med övrig omborddokumentation.

Informationen i den här handboken var, såvitt vi kan bedöma, korrekt vid tryckningen. Lewmar påtar sig emellertid inget ansvar för eventuella felaktigheter eller brister i handboken. Dessutom är vår policy att ständigt arbeta på att förbättra våra produkter, vilket kan leda till förändringar inför utan föregående meddelande därom. Därför kan Lewmar inte påta sig något ansvar för skillnader mellan produkten och beskrivningen i handboken.

UK & International Distribution

Lewmar
Southmoor Lane
Havant
Hampshire
PO9 1JJ
England
Tel: +44 (0)23 9247 1841
Fax: +44 (0)23 9248 5720
Email: info@lewmar.com

USA

Lewmar
351 New Whitfield Street
Guildford, CT
06437
USA
Tel: +1 203 458 6200
Fax: +1 203 453 5669
Email: info@lewmar.com

LEWMAR®

www.lewmar.com

© Copyright 2011 Lewmar Ltd. All rights reserved.